

**ROYAL
ENFIELD
OWNER'S
MANUAL**

HIMALAYAN

LA SPANISH

PRÓLOGO

Bienvenido a tu nueva Royal Enfield Himalayan.

La totalmente nueva Himalayan es una criatura de su entorno. Un espacio profundo y místico que está en constante cambio, y cambio rápido.

No había una sola máquina diseñada para este viaje. Hasta ahora. La completamente nueva Himalayan es muchas motocicletas en una.

Se adapta al terreno. Se adapta al conductor. Se adapta a los elementos.

Con su nuevo motor Sherpa de 452 cc refrigerado por líquido y caja de cambios de 6 velocidades lista para cualquier situación. Con la presentación por primera vez del Tripper (TM) en el salpicadero hacia arriba con navegación completa del mapa, y un montón de características listas para la aventura para tus viajes, ya sea un recorrido de varias semanas por el Himalaya o un trayecto de 30 minutos por la ciudad.

Esta es tu máquina capaz, construida con un propósito y versátil, construida para explorar el Himalaya y cualquier otro lugar a donde te lleve tu aventura.

La nueva Royal Enfield Himalayan.

Construida por el Himalaya

#AllRoadsNoRoads

- Equipo Royal Enfield

AVISO

Toda la información contenida en este manual se basa en la información de producto más reciente disponible en el momento de la publicación. Debido a mejoras continuas, puede haber diferencias entre la información proporcionada en este manual e información relacionada con su motocicleta.

Siempre consulte a un concesionario autorizado de Royal Enfield para obtener las últimas especificaciones, características, etc. Royal Enfield se reserva el derecho de realizar cambios de producción en cualquier momento sin previo aviso y sin incurrir en ninguna obligación de realizar los mismos cambios o similares en una motocicleta previamente construida o vendida. Todas las imágenes mostradas son para referencia y explicación, y no tienen que ser exactamente iguales al modelo que usted posee. Algunos accesorios y funciones podrán no formar parte del equipo estándar. Las especificaciones técnicas están sujetas a cambios sin previo aviso a discreción exclusiva de Royal Enfield.

Por favor, tenga cuidado al desmontar y montar los asientos y las partes de chapa, ya que cualquier borde afilado puede provocar lesiones.

«© Copyright 2024 Royal Enfield (Una unidad de Eicher Motors Ltd.). Todos los Derechos Reservados. Ninguna parte de este manual podrá ser copiada, distribuida o tratada sin el permiso expreso por escrito de Royal Enfield».

DESCARGO DE RESPONSABILIDAD

1. No pule las superficies pintadas de color mate de su motocicleta, ya que aumentará el nivel de brillo.
2. Lave las partes pintadas únicamente con agua pura y no use ningún agente de limpieza o detergente con solventes fuertes.
3. Si aparecen rayones en las partes con acabado mate, no se pueden retocar ni corregir/eliminar.
4. La garantía no aplica para ninguna parte pintada con acabado mate en la motocicleta.

NOTA

■ Esta motocicleta cumple con la norma Euro V sobre emisiones. Part No. RAM00827/A /18th June 2024/

CONTENIDO

Definiciones de seguridad	4	Kit de herramientas	79
Información personal y de la motocicleta.....	5	Consejos de mantenimiento menor.....	80
Consejos/Directrices para una conducción segura.....	6	Precauciones para viajes largos.....	113
Normas de la carretera	10	Ajuste de la suspensión trasera.....	114
Accesorios y equipaje	12	Procedimiento de lavado	116
Especificaciones técnicas	14	Precauciones para el almacenamiento.....	118
Lubricantes recomendados	19	Resolución de problemas	119
Números de identificación de la motocicleta	20	Cuidado del medio ambiente	121
Ubicación de partes clave	21	Mantenimiento periódico	122
Operación de controles	24	Términos y condiciones de la garantía	127
Indicaciones de advertencia y sistemas de seguridad.....	64	Garantía de emisiones.....	130
Controles previos a la operación.....	68	Garantía del sistema de control de emisiones por evaporación ..	135
Período de rodaje	69	Aprobación de tipo de radio.....	136
Arranque	70	Registro de servicio/mantenimiento	138
Cambio de marchas, conducción y detención	74	Diagrama de cableado.....	139
Estacionamiento	77	Notas	140

DEFINICIONES DE SEGURIDAD

La información proporcionada bajo los títulos: Advertencia, Precaución y Nota son para su seguridad y para el cuidado y seguridad de su motocicleta y de las demás personas. Por favor, lea cuidadosamente ya que ignorar estas instrucciones puede ocasionar lesiones para usted u otros y daños a la motocicleta.



ADVERTENCIA

Indica una situación potencialmente peligrosa. Ignorar este mensaje puede ocasionar lesiones para el conductor u otras personas.

PRECAUCIÓN

Este mensaje, si se ignora, puede resultar en daños a la motocicleta.

NOTA

Indica mensajes importantes y útiles para una mejor comprensión.

INFORMACIÓN PERSONAL Y DE LA MOTOCICLETA

Nombre									
Número de puerta/Calle									
Localidad/Pueblo									
Ciudad							País		
Número de contacto	Residencial:						Oficina:		
	Móvil:						Correo electrónico:		
Número de licencia							Válida hasta:		
Modelo							Color:		
Número de motor									
VIN. Número									
Marca de neumáticos	Delantero:						Trasero:		
Número de neumáticos	Delantero:						Trasero:		
Marca de batería							Número de batería		
Vendido por									
Fecha de venta									

CONSEJOS/DIRECTRICES PARA UNA CONDUCCIÓN SEGURA

- Antes de operar su nueva motocicleta, le solicitamos que lea cuidadosamente y siga las instrucciones de operación y mantenimiento detalladas en este manual por su propia seguridad, la de su motocicleta y también la de los demás.
 - Conozca y adhiera a las normas de la carretera con respecto a su país de conducción.
 - Antes de arrancar la motocicleta, verifique el correcto funcionamiento de los frenos, embrague, cambio de marchas, controles del manillar, presiones de los neumáticos, niveles de combustible y aceite, etc.
 - Utilice solo repuestos originales de Royal Enfield y accesorios aprobados. El uso de piezas de otros fabricantes puede afectar el rendimiento de su motocicleta y anular la garantía de la moto. Visite su Centro de Servicio Autorizado Royal Enfield para más detalles.
 - Siempre que rellene combustible en su motocicleta, ejerza la máxima precaución y observe cuidadosamente las siguientes directrices.
- ★ «APAGUE» los teléfonos móviles y otros dispositivos electrónicos portátiles.
 - ★ No fume y asegúrese de que no haya llamas abiertas o chispas cerca de la motocicleta cuando esté rellinando combustible o realizando el mantenimiento del sistema de combustible.
 - ★ Rellene en un área bien ventilada con el motor apagado.
 - ★ Abra la tapa del tanque de combustible lentamente.
 - ★ No llene el tanque de combustible hasta el borde. Por favor, llene combustible hasta el fondo de la placa antisalpicaduras, de manera que se deje suficiente espacio de aire en el tanque de combustible para permitir la expansión del combustible.

CONSEJOS/DIRECTRICES PARA UNA CONDUCCIÓN SEGURA



ADVERTENCIA

Royal Enfield le advierte sobre el uso de ciertas piezas no estándar, como horquillas delanteras extendidas o suspensiones hechas a medida y de posventa, las cuales pueden afectar negativamente el rendimiento y el manejo. Eliminar o alterar piezas originales puede afectar negativamente el rendimiento y podría resultar en un accidente.

- Una motocicleta nueva debe ser operada de acuerdo con el procedimiento especial de rodaje. Consulte el procedimiento de rodaje mencionado en la sección respectiva.
- Opere la motocicleta solo a velocidades moderadas y fuera del tráfico hasta que se haya familiarizado completamente con su funcionamiento y características de manejo en todas las condiciones.

- No exceda el límite de velocidad legal ni conduzca demasiado rápido para las condiciones existentes. Reduzca siempre la velocidad cuando existan condiciones de conducción deficientes. La alta velocidad aumenta la influencia de cualquier otra condición que afecte la estabilidad y aumenta la posibilidad de pérdida de control.

NOTA

Si es un conductor inexperto, le recomendamos que obtenga una formación formal sobre técnicas correctas de conducción de motocicletas y se familiarice completamente con el funcionamiento de su motocicleta. Los conductores nuevos deben adquirir experiencia bajo diversas condiciones mientras conducen a velocidades moderadas.

Preste estricta atención a las superficies de las carreteras y a las condiciones del viento. Cualquier motocicleta puede estar sujeta a las siguientes fuerzas perturbadoras:

- ★ Ráfagas de viento de vehículos que pasan.
- ★ Superficies de carreteras irregulares o desiguales.

CONSEJOS/DIRECTRICES PARA UNA CONDUCCIÓN SEGURA

- ★ Las superficies de carreteras resbaladizas.

Estas fuerzas pueden afectar las características de manejo de su motocicleta. Si esto sucede, reduzca la velocidad de la motocicleta hasta una condición controlada. No aplique los frenos bruscamente.

- Conduzca su motocicleta de manera defensiva. Recuerde que una motocicleta no ofrece la misma protección que un automóvil en un accidente. Una de las situaciones de accidente más comunes ocurre cuando el conductor/usuario de la otra motocicleta/vehículo no logra ver o reconocer una motocicleta y gira hacia el motociclista que se aproxima.
- Use un casco homologado, ropa y calzado adecuados para conducir una motocicleta. Los colores brillantes/claros son los mejores para una mayor visibilidad en el tráfico, especialmente de noche. Evite prendas sueltas y bufandas.
- Cuando lleve un pasajero, es su responsabilidad instruirlos sobre los procedimientos adecuados de conducción.
- No permita, bajo ninguna circunstancia, que otras personas operen su motocicleta a menos que sepa que son conductores experimentados y con licencia y que están completamente familiarizados con las condiciones de funcionamiento de su motocicleta.



ADVERTENCIA

- Inspeccione regularmente los amortiguadores y horquillas delanteras en busca de fugas. Reemplace las partes gastadas. Las partes gastadas pueden afectar negativamente la estabilidad y el manejo.
- Los gases de escape contienen monóxido de carbono venenoso y sustancias químicas que se sabe causan cáncer, defectos de nacimiento u otros defectos reproductivos, durabilidad/longevidad en la operación de su motocicleta.
- Para su bienestar personal, todas las recomendaciones de servicio y mantenimiento enumeradas deben realizarse. La falta de mantenimiento regular en los intervalos sugeridos puede afectar la operación segura/durabilidad/longevidad de su motocicleta.

CONSEJOS/DIRECTRICES PARA UNA CONDUCCIÓN SEGURA

- Evite cualquier contacto con el sistema de escape cuando esté caliente. Use ropa que cubra completamente las piernas al conducir. El sistema de escape se calienta mucho cuando el motor está en funcionamiento y permanece demasiado caliente para tocar, incluso después de que el motor está APAGUE. El no usar ropa adecuada o protección podría resultar en lesiones graves.
- Las baterías de motocicletas contienen plomo, ácidos y sustancias químicas conocidas por causar cáncer, defectos de nacimiento u otros daños reproductivos. Ejercer extrema cautela al manipular una batería y lavarse las manos a fondo cada vez que se toque una batería.
- Consulte a su Centro de Servicio Autorizado de Royal Enfield con respecto a cualquier pregunta o problema que surja en la operación de su motocicleta. No hacerlo puede agravar un problema inicial, provocar reparaciones costosas y poner en peligro su seguridad personal.
- No remolque una motocicleta. La dirección y el manejo de la motocicleta remolcada se verán afectados debido a la fuerza de la cuerda de remolque. Si una motocicleta debe ser transportada, utilice un camión o un remolque.
- No tire de un remolque detrás de una motocicleta. Remolcar un tráiler puede causar una reducción de la eficiencia de frenado, sobrecarga de los neumáticos y manejo inestable, ya que puede provocar la pérdida de control de la motocicleta en la parte delantera, lo que lleva a un accidente.

NORMAS DE LA CARRETERA

- Asegúrese de que su placa de matrícula esté instalada en la posición especificada por la ley y que sea claramente visible en todo momento.
- Conduzca a una velocidad segura que sea consistente con el tipo de superficie de la carretera por la que transita. Preste estricta atención al conducir sobre las siguientes superficies:
 - ★ Polvorientas
 - ★ Aceitosas
 - ★ Heladas
 - ★ Mojadas
 - ★ Arenosas
- Esté atento a restos sueltos, como hojas, sustancias resbaladizas o grava que puedan obstaculizar la estabilidad de su motocicleta.
- Manténgase al lado correcto de la línea central de la carretera al encontrarse con vehículos que vienen en sentido contrario.
- Active sus señales de giro y ejerza precaución al adelantar a otros vehículos que van en la misma dirección. Nunca intente pasar a otro vehículo que va en la misma dirección en intersecciones de calles, en curvas, o al subir/bajar una colina.
- En las intersecciones de calles, dé el derecho de paso a la motocicleta que esté a su izquierda o derecha. No presuponga que tiene el derecho de paso.
- Cumpla con las normas de tránsito respectivas de su país al prepararse para detenerse, girar o adelantar. Al girar, ya sea hacia la derecha o hacia la izquierda, esté atento a los peatones, animales, así como a otros vehículos.
- Todas las señales de tráfico, incluyendo controles manuales en intersecciones, deben obedecerse prontamente. Reduzca la velocidad en las señales de tráfico cerca de escuelas y señales de precaución en cruces de ferrocarril.
- Cuando tenga la intención de girar, señalice al menos 100 pies (30,5 m) antes de llegar a la curva. Estar cerca de la línea central (a menos que las reglas locales indiquen lo contrario), reduzca la velocidad y luego gire con cuidado.
- Nunca pase una luz roja. Cuando un cambio es inminente de verde a rojo (o viceversa) en las intersecciones, reduzca la velocidad y espere a que la luz cambie a verde. Nunca cruce una luz de tráfico amarilla o roja.

NORMAS DE LA CARRETERA

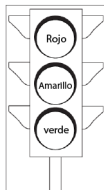

- No se aleje del bordillo o del área de estacionamiento sin señalar. Asegúrese de que el camino está despejado para incorporarse al tráfico en movimiento. Una línea en movimiento de tráfico siempre tiene el derecho de paso.
- Al estacionar la motocicleta, parque en una superficie firme y plana para evitar que se caiga.
- Proteja su motocicleta contra el robo. Después de estacionar su motocicleta, asegúrese de que la cabeza de dirección esté bloqueada y luego retire la llave de encendido.

ESPEJOS LATERALES

Su motocicleta está equipada con espejos convexos y tienen una superficie curvada.

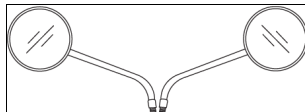

Este tipo de espejo está diseñado para proporcionar una vista mucho más amplia de la parte trasera que un espejo plano normal. Sin embargo, los vehículos y otros objetos vistos en este tipo de espejo se verán más pequeños y más lejanos que cuando se ven en un espejo plano. Tenga cuidado al juzgar el tamaño o la distancia de los vehículos/objetos vistos en estos espejos. Use la herramienta disponible en el kit de herramientas para aflojar y ajustar los espejos laterales.

NOTA

Para establecer la distancia relativa de vehículos/objetos detrás de su motocicleta a través de los espejos, ajuste cada espejo de tal manera que una pequeña porción de su hombro sea visible y una gran porción detrás de su motocicleta se vea claramente con referencia a su postura al conducir.

ACCESORIOS Y EQUIPAJE

Royal Enfield ofrece una gama de Accesorios Genuinos para Motocicletas que han sido completamente aprobados y extensamente probados junto con la motocicleta.

Por lo tanto, el conductor debe ser responsable de la operación segura de la motocicleta al instalar accesorios o transportar peso adicional.

Por favor, adhiera a las siguientes pautas al llevar un pasajero, equipaje o al instalar cualquier accesorio.

- No exceda los 110 km/h (68,3 mph) al conducir solo, llevando un pasajero o carga en una motocicleta equipada con accesorios.
- Mantenga el peso del equipaje concentrado cerca de la motocicleta y lo más bajo posible; esto minimiza los cambios bruscos en el centro de gravedad de la motocicleta.
- Distribuya el peso uniformemente en ambos lados de la motocicleta.

- No cargue artículos voluminosos detrás del conductor ni agregue peso a los manillares o a las horquillas frontales.
- Revise periódicamente el equipaje para asegurarse de que está asegurado y no se desplazará mientras conduce. Los accesorios montados de manera suelta pueden afectar la conducción de la motocicleta y afectar el manejo y la estabilidad de la misma.
- Superficies grandes como carenados, parabrisas, respaldos y parrillas para equipaje pueden afectar negativamente el manejo de la motocicleta. Use solo accesorios genuinos para motocicletas Royal Enfield que son específicos para cada modelo y siga el procedimiento de instalación.

ACCESORIOS Y EQUIPAJE



ADVERTENCIA

- No cargue peso ni instale accesorios incorrectamente en la motocicleta. Hacerlo puede afectar la estabilidad, las características de manejo y la operación segura de la motocicleta y podría resultar en un accidente causando lesiones graves o la pérdida de la vida.
- Royal Enfield ofrece una gama de Accesorios Genuinos para Motocicletas que han sido completamente aprobados y extensamente probados junto con la motocicleta.
- Royal Enfield le advierte contra el uso de partes no estándar como horquillas delanteras extendidas hechas a medida y de posventa, las cuales pueden afectar negativamente el rendimiento y el manejo de la motocicleta. Eliminar o alterar partes originales puede afectar negativamente el rendimiento de la motocicleta, causando un accidente, lo que podría resultar en lesiones graves o la pérdida de la vida.

- No ignore las especificaciones de modelo/diseño. Hacerlo constituye un mal uso tanto de la motocicleta como de los accesorios, lo cual puede afectar negativamente el manejo y el rendimiento de la motocicleta causando un accidente, lo que podría resultar en lesiones graves o la pérdida de la vida.

CATEGORÍAS DE EQUIPAJE

- No exceda la carga máxima definida en las instrucciones de montaje de las alforjas y cajas superiores GMA.

ESPECIFICACIONES TÉCNICAS

MOTOR

Tipo de motor	Monocilíndrico, 4 tiempos, DOHC, Motor SI, Refrigerado por agua, Inyección de combustible
Diámetro	84 mm
Carrera	81,5 mm
Cilindrada	452 cc
Relación de compresión	11,5:1
Potencia máx	29,44 kW @ 8000 RPM
Par máx	40 Nm @ 5500 RPM
RPM en ralentí.....	1300 RPM
Arranque	Arranque eléctrico
Elemento del filtro de aire	Elemento de papel
Lubricación	Cárter semi-seco
Refrigeración	Refrigerado por agua

SISTEMA DE ENCENDIDO

Encendido	Controlado por la ECU
Bujía.....	Campeón
Separación de la bujía	0,8 mm a 0,9 mm

ESPECIFICACIONES TÉCNICAS

TRANSMISIÓN

Embrague	Multidisco en baño de aceite, con sistema antirrebote
Transmisión primaria	Engranaje
Relación primaria	2,028:1
Caja de cambios	6 velocidades
Relación de velocidades	1ª 3,083:1 2ª 2,059:1 3ª 1,600:1 4ª 1,286:1 5ª 1,087:1 6ª 0,958:1
Transmisión secundaria	Piñones y cadena (Paso 5/8)
Relación secundaria	3,133:1

CHASIS

Estructura..... Acero, chasis tubular de doble viga

Suspensión

Delantero.....	Horquilla invertida, 43 mm, recorrido de la rueda delantera 200 mm
Trasero.....	Monoamortiguador tipo enlace, recorrido de la rueda trasera 200 mm

Frenos

Disco delantero.....	Freno de disco hidráulico, disco ventilado de 320 mm, pinza de doble pistón
Disco trasero.....	Freno de disco hidráulico, disco ventilado de 270 mm, pinza de un solo pistón
Sistema de frenos	ABS de doble canal, desconectable

ESPECIFICACIONES TÉCNICAS

Tipo de rueda	Tamaño de los neumáticos
Delantero	90/90-21 M/C 54H CEAT (Gripp RE F)
Trasero	140/80R17 M/C 69H CEAT (Gripp Rad steel RE)

Tipo de rueda	Solo & Con pasajero
Delantero & Trasero	32 psi

NOTA

- En llantas con cámara, coloque una cámara en el neumático.
- En llantas sin cámara, utilice únicamente neumáticos sin cámara.

Dispositivo antirrobo..... Incorporada
Tipo de combustible..... Gasolina sin plomo
Inducción..... Inyección electrónica de combustible, cuerpo de mariposa de 42 mm, sistema ride by wire

Capacidad del tanque de combustible 17,0* L

Advertencia de combustible bajo..... 3 L ± 0,5* L

Reserva..... 0,95 L a 1,15* L

* Los valores anteriores son aproximados y la capacidad real de llenado del combustible variará de los valores mencionados.

ESPECIFICACIONES TÉCNICAS

ELÉCTRICOS

Salida del alternador	280 W @ 1200 RPM
Generación.....	Alternador, III Fase
Sistema	12 V - DC
Batería.....	12 V - 8 Ah VRLA
Faro delantero	12 V, FPL 1,5 W LED, luz baja 12,12 W, luz alta + luz baja 14,22 W
Luz de freno	12 V, 1,4 W
Luz trasera	12 V, 0,31 W
Iluminador de placa de matrícula	12 V - LED
Cuadro de instrumentos	TFT a color (Transistor de Película Delgada)
Señal de giro	Delantero - 12 V, 2 W x 1 unidad Trasero - 12 V, 4,2 W x 1 unidad
Advertencia de peligro	Delantero - 12 V, 2 W x 2 unidad Trasero - 12 V, 4,2 W x 2 unidad

Claxon.....	12 V, 2,5 A
Motor de arranque	12 V - 0,7 kW
Puerto de carga.	USB 2,0 Tipo C - 5 V, 2 A de salida



ADVERTENCIA

El uso de lámparas/aparatos eléctricos que no sean del valor nominal especificado causará una sobrecarga/un mal rendimiento/fallos prematuros del sistema eléctrico.

Modificaciones o instalaciones que no estén aprobadas por Royal Enfield afectarán seriamente el rendimiento del vehículo y anularán la garantía.

ESPECIFICACIONES TÉCNICAS

DIMENSIONES

Longitud.....	2284 mm
Anchura.....	852 mm
Altura del asiento estándar.....	Ajustable de 825 mm a 845 mm
Altura del asiento bajo.....	Ajustable de 805 mm a 825 mm
Altura:	1316 mm
Distancia entre ejes.....	1510 mm
Altura libre al suelo	230 mm

PESOS

Peso en orden de marcha (Sin accesorios).....	191 kg
Peso bruto del vehículo (Sin accesorios).....	394 kg

NOTA

- Los valores/dimensiones proporcionados anteriormente son solo para su orientación.
- En vista de las mejoras continuas que se realizan en nuestros productos, es probable que las especificaciones cambien sin previo aviso.
- No utilice el vehículo más allá del peso bruto permitido. Las suspensiones y neumáticos están diseñados para funcionar solo hasta el peso bruto máximo del vehículo.

LUBRICANTES RECOMENDADOS

ACEITE DE MOTOR		REFRIGERANTE	ACEITE DE HORQUILLA DELANTERA	LÍQUIDO DE LOS FRENOS
Grado	10W40 API SN, JASO MA2, Semi sintético	TOTAL COOLELF AUTO SUPRA -37 °C	SS-47G	DOT 4*
Capacidad	1ª llenado seco: 2,4 L	Radiador: Llenado seco - 915 ml Llenado de servicio - 815 ml	Horquilla derecha: 589 ± 2,5 ml	Frontal - 90 ± 5 ml
	Rellenar: 2,1 L para servicio de aceite (Incluye cambio de filtro)	Tanque de expansión: Llene hasta la marca máxima - 240 ml	Horquilla izquierda: 507 ± 2,5 ml	Trasero - 80 ± 5 ml

* No mezcle el líquido de frenos DOT 4 u otros líquidos de frenos entre sí.

NOTA

1. El refrigerante de Total está listo para usar y no requiere mezcla.
2. La recomendación está sujeta a cambios sin previo aviso.
3. Los valores anteriores son aproximados y la capacidad real variará.

PRECAUCIÓN

El uso de un grado de aceite incorrecto reducirá la vida útil de las piezas móviles y afectará gravemente el rendimiento.

NÚMEROS DE IDENTIFICACIÓN DE LA MOTOCICLETA

NÚMERO DE BASTIDOR

El VIN es un número de 17 dígitos estampado en el lado derecho del tubo de la dirección en forma de punzonado.

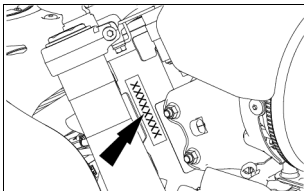

NÚMERO DE MOTOR

El número de motor está estampado en la parte inferior de la varilla de conexión del pedal de cambios.

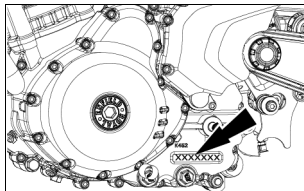

PRECAUCIÓN

Es ilegal alterar o manipular los números VIN/de motor de la motocicleta, ya que no solo va en contra de la ley, sino que también invalidará el registro del vehículo y la garantía.

UBICACIÓN DE PARTES CLAVE

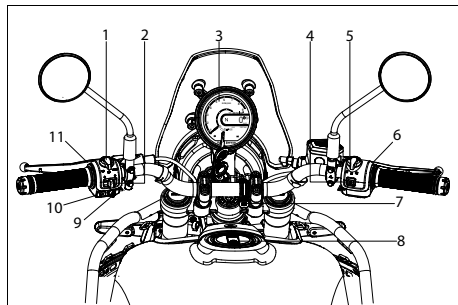

1. Interruptor de luz alta/baja/intermitente
2. Interruptor de señal de giro
3. Cuadro de instrumentos
4. Interruptor de modo
5. Interruptor de encendido/apagado del motor
6. Interruptor de peligro
7. Puerto de carga USB
8. Tapa del tanque de combustible
9. Joystick
10. Interruptor de bocina
11. Botón de inicio

UBICACIÓN DE PARTES CLAVE

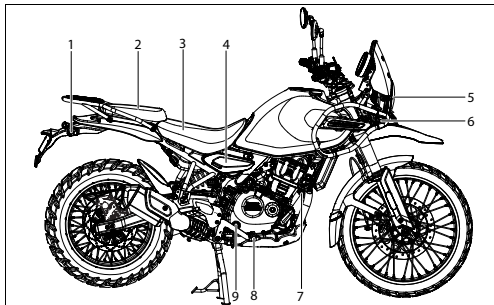

1. Intermitente trasero derecho
2. Asiento del pasajero
3. Asiento del conductor
4. Panel lateral derecho
5. Faro delantero
6. Intermitente delantero derecho
7. Claxon
8. Pedal de freno trasero
9. Ventanilla de nivel de aceite

UBICACIÓN DE PARTES CLAVE

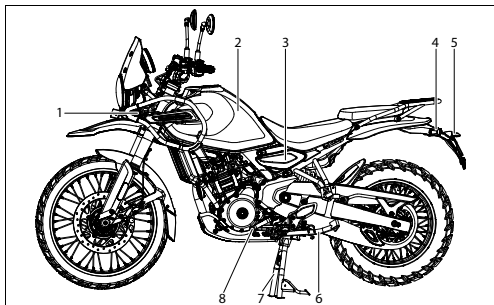

1. Intermitente delantero izquierdo
2. Tanque de combustible
3. Panel lateral izquierdo
4. Intermitente trasero izquierdo
5. Iluminador de la placa de licencia
6. Pata de cabra
7. Caballete central
8. Palanca de cambio de marchas

OPERACIONES DE LOS CONTROLES

LLAVE DE ENCENDIDO



«APAGADO»



«ENCENDIDO»

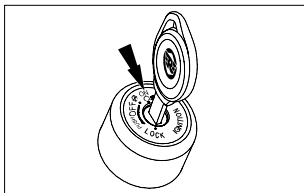

NOTA

- La llave se puede retirar únicamente si el encendido está en posición APAGUE o si la transmisión está bloqueada.
- La llave es común para el encendido, el bloqueo del tanque de combustible, el bloqueo del volante y el asiento del acompañante.

- La llave se puede retirar del tanque de combustible y del asiento del acompañante solo en posición bloqueada de las ranuras para llaves.



ADVERTENCIA

- No pase el encendido a la posición APAGUE mientras esté conduciendo la moto.
- Hacerlo podría causar un potencial accidente, dando como resultado una lesión grave tanto para el conductor como para otros usuarios del camino, además de causar daños severos en la motocicleta.

DISPOSITIVO ANTIRROBO

- Gire el manillar hasta la posición extrema izquierda.
- Empuje la llave hacia adentro en posición APAGUE, presione y gire más en dirección antihoraria para bloquear el sistema de dirección.
- Gire la llave en dirección horaria para desbloquear la dirección.

OPERACIONES DE LOS CONTROLES

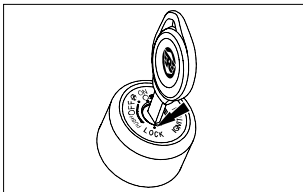

TAPA DEL TANQUE DE COMBUSTIBLE

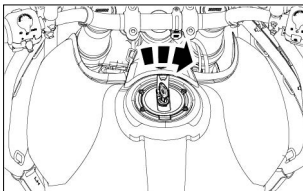

- Levante la solapa de la llave en la tapa del tanque de combustible e inserte la llave.

- Gire la llave en sentido horario para abrir.
- Presione la tapa para bloquearla con la llave en posición.
- Retire la llave de la tapa y cierre la solapa.



ADVERTENCIA

- No llene demasiado el tanque de combustible.
- Llene el combustible solo hasta la parte inferior de la placa anti salpicaduras.
- Llenar en exceso puede ocasionar que la gasolina entre en el canister EVAP y dañe el sistema de emisión por evaporación.

PRECAUCIÓN

- Los vapores de gasolina son altamente explosivos. Asegúrese de que no haya llamas abiertas o chispas cerca mientras reposta y llene combustible solo en un área bien ventilada.
- Asegúrese de que la gasolina no se derrame sobre superficies pintadas. En caso de que el combustible se derrame sobre superficies pintadas, limpie de inmediato ya que puede dejar una mancha permanente.
- No fume mientras reposta o cuando la tapa del tanque de combustible esté abierta.

OPERACIONES DE LOS CONTROLES

NIVEL DE LLENADO DE COMBUSTIBLE

1. Collar de llenado de combustible
2. Placa anti salpicaduras
3. Nivel máximo de combustible

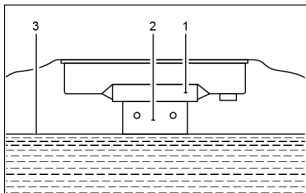

INTERRUPTOR DE ENCENDIDO/APAGADO DEL MOTOR



«APAGADO»



«ENCENDIDO»

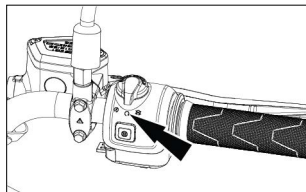

PRECAUCIÓN

- APAGUE el interruptor de encendido cuando el motor no esté en funcionamiento. No hacerlo descargará la batería debido a que el faro está continuamente ENCENDIDO.

INTERRUPTOR DE E-ARRANQUE



Presione y mantenga presionado el interruptor de arranque eléctrico hasta que el motor arranque durante un máximo de 5 segundos.

OPERACIONES DE LOS CONTROLES

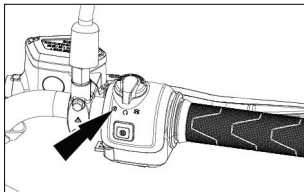

PRECAUCIÓN

- En caso de una parada prolongada del vehículo, por favor apague la llave de encendido para evitar la descarga de la batería.

INTERRUPTOR DE LUZ DE EMERGENCIA

- Presione el botón de emergencia ENCENDIDO el parpadeo de emergencia se encienda.

PRECAUCIÓN

- El parpadeo de emergencia creará una tensión en la batería. No use la advertencia de peligro durante un período prolongado a menos que sea necesario.

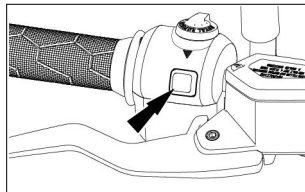

Métodos para activar las luces intermitentes:

- Interruptor de encendido ENCENDIDO, presione el interruptor de emergencia. La emergencia funcionará a menos que se desactive manualmente (APAGUE).
- Interruptor de encendido ENCENDIDO, presione el interruptor de emergencia la emergencia comenzará a funcionar
Interruptor de encendido APAGUE
 - La emergencia seguirá funcionando durante una duración de 30 minutos
 - A menos que se desactive manualmente (APAGUE).
- Las luces intermitentes no se pueden activar cuando el interruptor de encendido está en posición APAGUE.

OPERACIONES DE LOS CONTROLES



ADVERTENCIA

- Las señales de giro no funcionan cuando el interruptor de luz de emergencia está en «ENCENDIDO».
- Todas las lámparas de los intermitentes parpadearán simultáneamente.

CLAXÓN



Presione el botón de la bocina para hacer sonar la bocina.

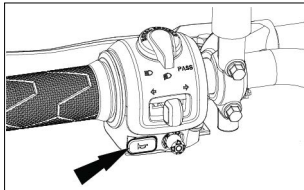

INTERRUPTOR DE LAS LUCES ALTAS/LUCES BAJAS

- Cuando el faro delantero esté «ENCENDIDO», las luces largas/cortas se seleccionan alternando el interruptor. El indicador de luces largas ubicado en el panel de instrumentos se encenderá cuando se seleccionen las luces largas.

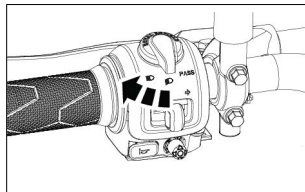

Luces altas



Luces bajas

OPERACIONES DE LOS CONTROLES

INTERRUPTOR DE DESTELLO

Presione el interruptor para el destello del faro delantero.

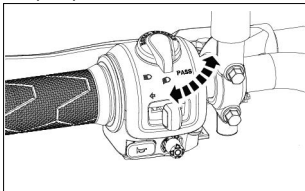

INTERRUPTOR DE SEÑAL DE GIRO

- ← Señal de giro izquierda «ENCENDIDO»
- ↑ «APAGUE» (Presione para cancelar)
- Señal de giro derecha «ENCENDIDO»

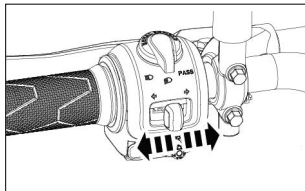

Presione el botón de posición APAGUE hacia la izquierda o hacia la derecha antes de girar para el lado correspondiente. Para cancelar las luces direccionales, presione el interruptor hacia adentro después de que haya regresado a la posición central.

OPERACIONES DE LOS CONTROLES

BOTÓN DE HOME

Botón de home en el cubo de interruptores del lado izquierdo, se usa para volver atrás en las opciones.

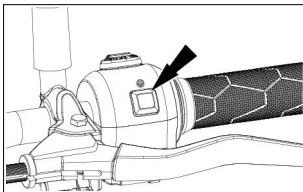

BOTÓN DE MODE

Botón de mode en el cubo de interruptores del lado derecho, se usa para cambiar los modos de conducción.

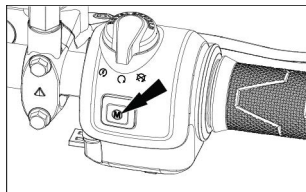

MODE DE CONDUCCIÓN

- El mode de conducción se puede ver y cambiar presionando el botón de mode en el cubo de interruptores derecha.
- El mode de conducción aparece en la pantalla de home y los siguientes modos están disponibles.
 - ★ Rendimiento + ABS ENCENDIDO
 - ★ Rendimiento + Trasero ABS APAGUE
 - ★ ECO + ABS ENCENDIDO
 - ★ ECO + Trasero ABS APAGUE

OPERACIONES DE LOS CONTROLES

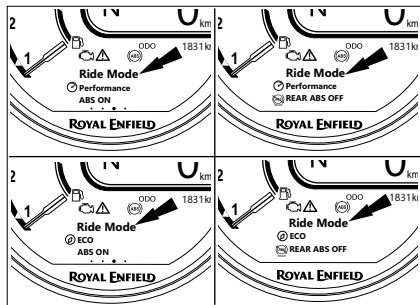

NOTA

- Para cambiar el modo de performance + ABS ENCENDIDO a performance + Traseo ABS APAGUE en estado estático, presione el botón MODE dos veces, la pantalla mostrará performance + Traseo ABS APAGUE y deje la pantalla por unos segundos para que el modo cambie.

- De igual manera, se pueden cambiar los modos a ECO + ABS ENCENDIDO y ECO + Traseo ABS APAGUE.
- En condición dinámica, podemos cambiar el modo solo de rendimiento a ECO y de ECO a performance con ABS ENCENDIDO, para cambiar el modo en condición dinámica se deben cumplir algunas condiciones.
 - ★ Acelerador cerrado
 - ★ El embrague debe estar presionado o el vehículo en Marcha neutral
- Si no se cumplen las condiciones mencionadas, el cuadro no permitirá cambiar el modo y negará el modo con una nota en la pantalla de home del cuadro.
- No se permite cambiar ABS ENCENDIDO a APAGUE en condición dinámica considerando la seguridad por normas, pero al mismo tiempo podemos cambiar el modo de ABS de ABS APAGUE a ABS ENCENDIDO.

OPERACIONES DE LOS CONTROLES

PANEL LATERAL IZQUIERDO

- Para acceder al panel lateral izquierdo afloje y retire el perno Allen usando la llave Allen de 4 mm disponible en el kit de herramientas.

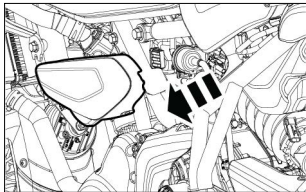

PANEL LATERAL DERECHO

- Para acceder al panel lateral derecho afloje y retire el perno Allen usando la llave Allen de 4 mm disponible en el kit de herramientas.

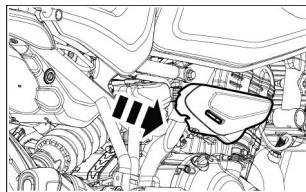

DESMONTAJE DEL ASIENTO DEL ACOMPAÑANTE Y DEL CONDUCTOR

- Inserte la llave en la ranura de la llave del asiento del acompañante y gire en dirección horaria.

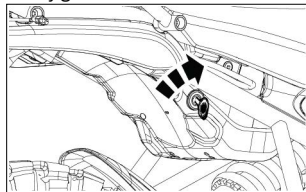

OPERACIONES DE LOS CONTROLES

- Deslice el asiento hacia adelante para quitar el asiento del acompañante.

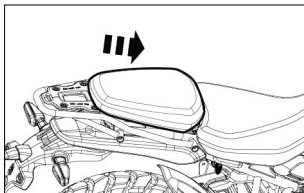

- Luego deslice el asiento del conductor hacia atrás para quitar el asiento del conductor.

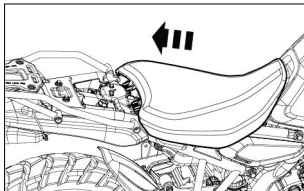

NOTA

- La opción de ajuste de altura del asiento del conductor está disponible en la parte inferior del asiento del conductor, si aumenta o disminuye la altura del asiento del conductor, solo cambie la ranura de la varilla del asiento delantero y trasero.
- Coloque el asiento que ha retirado en un lugar seguro para evitar arañazos y suciedad.

MONTAJE DEL ASIENTO DEL ACOMPAÑANTE Y DEL CONDUCTOR

- Deslice el asiento hacia adelante y asegúrese de que el asiento del conductor esté alineado con el marco.

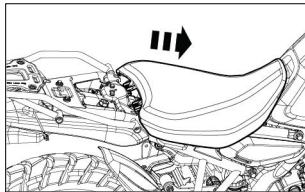

OPERACIONES DE LOS CONTROLES

- Coloque el asiento del acompañante y deslice el asiento hacia atrás.

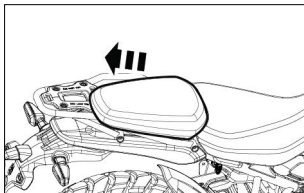

- Asegúrese de que el asiento del acompañante esté alineado con el marco y presione el asiento para bloquearlo con la llave en posición.

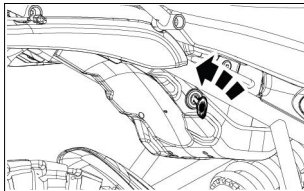

JOYSTICK

- El joystick se utiliza para navegar en dirección arriba, abajo, izquierda y derecha y también para seleccionar.

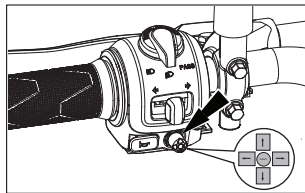

SI PRESIONA EL JOYSTICK HACIA LA IZQUIERDA

- Los siguientes detalles se muestran en el tablero avanzado.
 - ★ Viaje 1
 - ★ Viaje 2
 - ★ Rango de combustible
 - ★ Consumo de combustible instantáneo

OPERACIONES DE LOS CONTROLES

- ★ Indicador de batería
- ★ Servicio pendiente en
- ★ Temperatura del motor
- Los detalles anteriores se pueden personalizar en la opción my vehicle disponible en el menú de configuración.

Para Pantalla Analógica

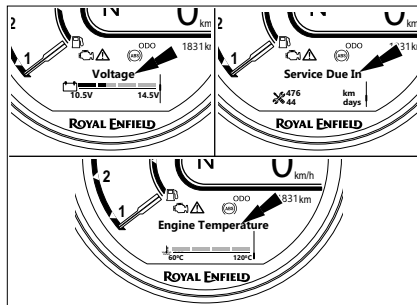
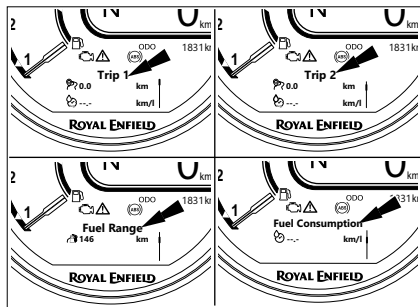

- Presione el joystick hacia la derecha desde el primer detalle para volver a la pantalla de home.
- La pantalla de home solo se puede cambiar desde la primera opción en el panel avanzado.

OPERACIONES DE LOS CONTROLES

Para la Pantalla Digital

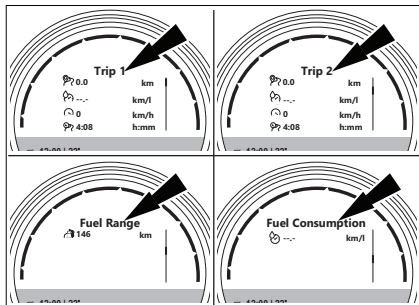

Distancia restante

- La distancia restante es una función que muestra cuánta distancia puede recorrer el vehículo mientras está en reserva o cuando se enciende el indicador de combustible bajo.
- Esta función comenzará a mostrarse en el panel cuando el indicador de combustible muestre que el nivel de combustible está bajo.

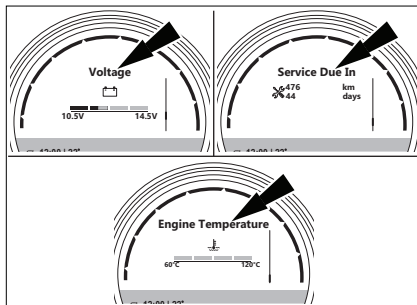

SI PRESIONA EL JOYSTICK HACIA ARRIBA

- Las siguientes opciones de configuración están disponibles.
 1. Apariencia
 2. Preferencias de viaje
 3. Mi vehículo

OPERACIONES DE LOS CONTROLES

- 4. Sistema
- 5. Información
- 6. Aplicaciones favoritas

- Presione el botón de home en el cubo de interruptores izquierda para volver.

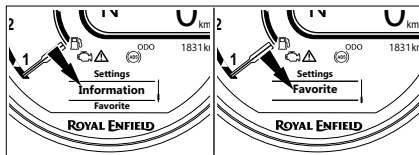
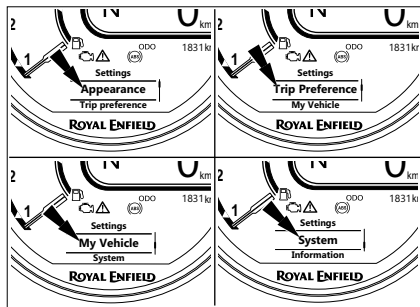

1. APARIENCIA

- Desde el menú de configuraciones central, presione el joystick con la opción seleccionada para explorar las opciones.
- Las siguientes opciones aparecerán en la pantalla.
 - i. Línea dorada
 - ii. Antecedentes
 - iii. Brillo
 - iv. Tipo de pantalla
- Las opciones se navegarán presionando el joystick hacia arriba y hacia abajo y se seleccionarán con la presión central del joystick.

OPERACIONES DE LOS CONTROLES

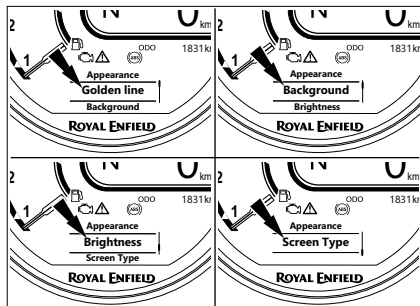

- Presione el botón de home en el cubo de interruptores izquierda para volver.

i. Línea dorada

- Presione el joystick central con la opción de línea dorada seleccionada para abrir los detalles para mostrar adyacente a la línea dorada en la pantalla TFT.
- Las siguientes opciones se mostrarán en la pantalla.
 - ★ ODO
 - ★ Viaje 1
 - ★ Viaje 2
 - ★ Temperatura exterior
- Las opciones se navegarán mediante el uso del joystick presionando hacia arriba y hacia abajo y se seleccionarán mediante la presión central del joystick.
- Presione el botón de home en el cubo de interruptores izquierda para volver.

OPERACIONES DE LOS CONTROLES

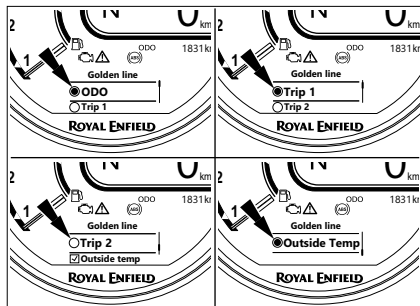

ii. Antecedentes

- Presione el joystick con la opción de fondo seleccionada para cambiar el tema de fondo del cuadro de instrumentos.
- Hay dos opciones disponibles: Automático y tema oscuro.

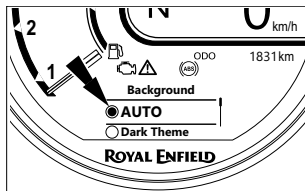

- Las opciones se navegarán presionando el joystick hacia arriba y hacia abajo y se seleccionarán con la presión central del joystick.
- Presione el botón de home en el cubo de interruptores izquierda para volver.

NOTA

El tema por defecto es automático (durante el día - tema claro y durante la noche - tema oscuro).

El tema oscuro será aplicable tanto para la pantalla analógica como para la digital.

OPERACIONES DE LOS CONTROLES

iii. Brillo

- Presione el joystick en el centro con la opción de brightness seleccionada para cambiar el brightness del panel de instrumentos.
- El brightness se aumentará presionando el joystick hacia la derecha y se disminuirá presionando hacia la izquierda.
- Presione el botón de home en el cubo de interruptores izquierda para volver.

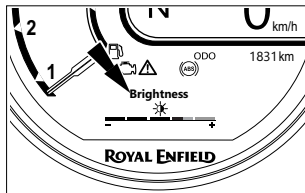

NOTA

El brillo se puede ajustar solo en el tema oscuro.

iv. Tipo de pantalla

- Presione el joystick en el centro con la opción de screen type seleccionada para cambiar el screen type del panel de instrumentos.
- Hay dos opciones disponibles: Pantalla analógica y digital.
- Por defecto, la pantalla está en tipo analógico.
- Las opciones se pueden navegar presionando el joystick hacia arriba y hacia abajo y se selecciona presionando el centro del joystick.
- Presione el botón de home en el cubo de interruptores izquierda para volver.
- La pantalla se puede cambiar de analógica a digital presionando prolongadamente el botón Modo en el cubo de interruptores del lado derecho.

OPERACIONES DE LOS CONTROLES

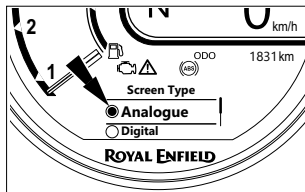

2. PREFERENCIA DE VIAJE

- Desde el menú de configuración, presione el joystick en el centro con la trip preference seleccionada para explorar las opciones.
- Las siguientes opciones están disponibles en el menú de preferencias de viaje.
 - i. Restablecer viaje
 - ii. Contenido analógico
 - iii. Contenido digital

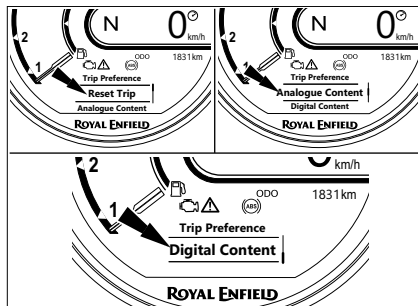

- Se puede navegar por las opciones utilizando el joystick hacia arriba y hacia abajo, y seleccionar con una presión en el centro del joystick.
- Presione el botón de home en el cubo de interruptores izquierda para volver.

OPERACIONES DE LOS CONTROLES

i. Restablecer viaje

- Presione el joystick con la opción de reinicio de viaje seleccionada para reiniciar el viaje.
- Hay dos opciones disponibles: Reiniciar el viaje 1 y reiniciar el viaje 2.

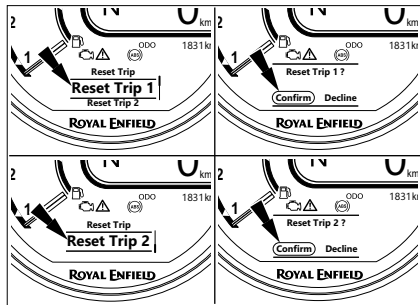

- Las opciones se pueden navegar presionando el joystick hacia arriba y hacia abajo y se selecciona presionando el centro del joystick.
- Si selecciona restablecer el viaje 1 o restablecer el viaje 2, aparecerá una ventana emergente de confirmación para el restablecimiento.
- Presione el botón de home en el cubo de interruptores izquierda para volver.

ii. Contenido analógico

- Presione el centro del joystick con la opción de contenido analógico seleccionada para explorar las opciones.
- Las siguientes opciones están disponibles.
 - ★ Distancia de viaje
 - ★ Consumo medio de combustible
 - ★ Tiempo de viaje
 - ★ Velocidad media
 - ★ Velocidad máxima

OPERACIONES DE LOS CONTROLES

- Las opciones se pueden navegar presionando el joystick hacia arriba y hacia abajo y se selecciona presionando el centro del joystick.
- Cualquiera de las dos opciones anteriores se mostrará en la pantalla analógica.

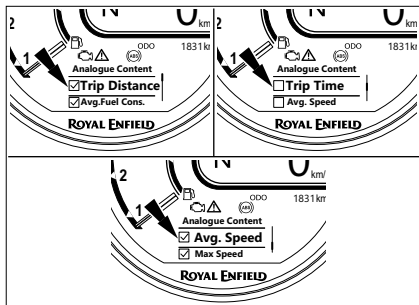

- Presione el botón de home en el cubo de interruptores izquierda para volver.

iii. Contenido digital

- Presione el centro del joystick con la opción de contenido digital seleccionada para explorar las opciones.
- Las siguientes opciones están disponibles.
 - ★ Distancia de viaje
 - ★ Consumo medio de combustible
 - ★ Tiempo de viaje
 - ★ Velocidad media
 - ★ Velocidad máxima
- Las opciones se pueden navegar presionando el joystick hacia arriba y hacia abajo y se selecciona presionando el centro del joystick.
- Cualquiera de las cuatro opciones anteriores se mostrará en la pantalla digital.
- Presione el botón de home en el cubo de interruptores izquierda para volver.

OPERACIONES DE LOS CONTROLES

3. MI VEHÍCULO

- Desde el menú de configuraciones, presione el joystick en el centro con la opción mi vehículo seleccionada para explorar las opciones.
- Las siguientes opciones están disponibles en el menú de mi vehículo.
 - ★ Viaje 1
 - ★ Viaje 2
 - ★ Rango de combustible
 - ★ Consumo de combustible instantáneo
 - ★ Indicador de batería
 - ★ Servicio pendiente en
 - ★ Temperatura del motor
- El contenido a mostrar en el tablero avanzado se puede personalizar según las preferencias del conductor en el menú de mi vehículo.

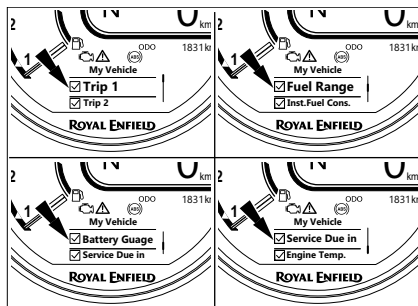

- Las opciones se pueden navegar presionando el joystick hacia arriba y hacia abajo y se selecciona presionando el centro del joystick.
- Presione el botón de home en el cubo de interruptores izquierda para volver.

OPERACIONES DE LOS CONTROLES

4. SISTEMA

- Desde el menú de configuraciones, presione el joystick en el centro con la opción Mi vehículo seleccionada para explorar las opciones.
- Las siguientes opciones están disponibles en el menú de sistema.
 - i. Reloj
 - ii. Velocidad/Distancia
 - iii. Consumo de combustible
 - iv. Temperatura
 - v. Idioma
 - vi. Restablecimiento de fábrica
- Las opciones se pueden navegar presionando el joystick hacia arriba y hacia abajo y se selecciona presionando el centro del joystick.
- Presione el botón de home en el cubo de interruptores izquierda para volver.

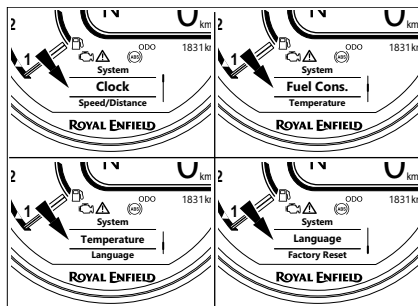

i. Reloj

- Presione el centro del joystick con la opción reloj seleccionada para explorar las opciones.
- Las siguientes opciones están disponibles en el menú del reloj.
 - ★ 24H

OPERACIONES DE LOS CONTROLES

- ★ 12H
- ★ Establecer hora

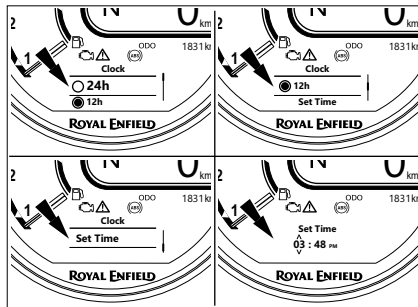

- Las opciones se pueden navegar presionando el joystick hacia arriba y hacia abajo y se selecciona presionando el centro del joystick.

- Presione el botón de home en el cubo de interruptores izquierda para volver.

NOTA

Si el teléfono móvil está conectado al vehículo, solo se puede seleccionar el formato de hora (es decir, 24H y 12H) según la preferencia del conductor.

Si el teléfono móvil no está conectado al vehículo, todas las opciones (es decir, 24H, 12H y Configurar Hora) están seleccionadas.

- En la opción de configurar hora, el tiempo se puede ajustar con el joystick en las distintas direcciones
- La presión del joystick hacia arriba y hacia abajo aumenta o disminuye los valores de hora, minuto y formato de hora, mientras que la presión del joystick hacia la izquierda y derecha se utiliza para alternar entre la selección de hora, minuto y formato de hora.

OPERACIONES DE LOS CONTROLES

ii. Velocidad/Distancia:

- Presione el centro del joystick con la opción de velocidad/distancia seleccionada para explorar las opciones.
- Las siguientes opciones están disponibles en el menú.
 - ★ Kilómetros
 - ★ Millas
- Las opciones se pueden navegar presionando el joystick hacia arriba y hacia abajo y se selecciona presionando el centro del joystick.
- Presione el botón de home en el cubo de interruptores izquierda para volver.

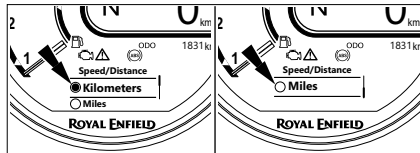

iii. Consumo de combustible

- Presione el centro del joystick con la opción de consumo de combustible seleccionada para explorar las opciones.
- Las siguientes opciones están disponibles en el menú.
 - ★ km/l
 - ★ L/100 km
 - ★ mpg (UK)
 - ★ mpg (US)
- Las opciones se pueden navegar presionando el joystick hacia arriba y hacia abajo y se selecciona presionando el centro del joystick.
- Presione el botón de home en el cubo de interruptores izquierda para volver.

NOTA

Si la velocidad/distancia está en km, entonces las opciones de km/l o L/100 km están disponibles para seleccionar y las demás opciones se muestran desactivadas.

OPERACIONES DE LOS CONTROLES

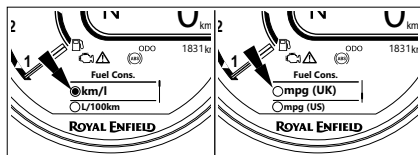

Si la velocidad/distancia no está en kilómetros (en mpg), entonces las opciones de mpg (UK) o mpg (US) están disponibles para seleccionar y las demás opciones se muestran desactivadas.

iv. Temperatura

- Presione el centro del joystick con la opción de temperatura seleccionada para explorar las opciones.
- Las siguientes opciones están disponibles en el menú.
 - ★ Celsius
 - ★ Fahrenheit
- Las opciones se pueden navegar presionando el joystick hacia arriba y hacia abajo y se selecciona presionando el centro del joystick.

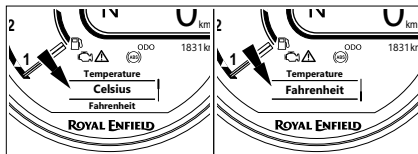

- Presione el botón de home en el cubo de interruptores izquierda para volver.

v. Idioma

- Presione el centro del joystick con la opción de idioma seleccionada para explorar las opciones.
- Las siguientes opciones están disponibles en el menú.
 - ★ Inglés
 - ★ Italiano
 - ★ Español
 - ★ Portugués

OPERACIONES DE LOS CONTROLES

- ★ Alemán
- ★ Francés
- Las opciones se pueden navegar presionando el joystick hacia arriba y hacia abajo y se selecciona presionando el centro del joystick.

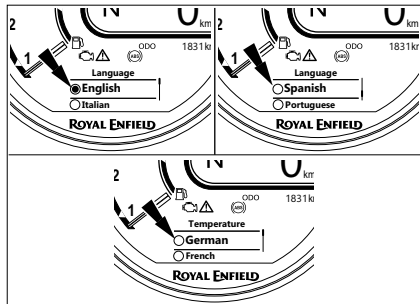

- Presione el botón de home en el cubo de interruptores izquierda para volver.

vi. Restablecimiento de fábrica

- Presione el centro del joystick con la opción de factory reset seleccionada para restablecer todas las configuraciones.
- Aparecerá un mensaje emergente de confirmación en la pantalla.

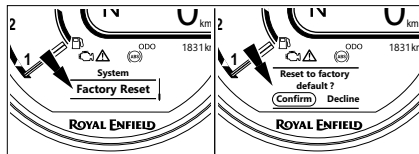

- Presione el botón de home en el cubo de interruptores izquierda para volver.

5. INFORMACIÓN

- Desde el menú de configuraciones, presione el centro del joystick con la opción de information seleccionada para explorar las opciones.

OPERACIONES DE LOS CONTROLES

- Las siguientes opciones están disponibles en el menú de sistema.
 - i. Notificación
 - ii. Versión de firmware
- Las opciones se pueden navegar presionando el joystick hacia arriba y hacia abajo y se selecciona presionando el centro del joystick.

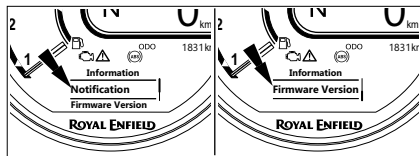

- Presione el botón de home en el cubo de interruptores izquierda para volver.

i. Notificación

- Presione el centro del joystick con la opción de notificación seleccionada para explorar las opciones.
- Las siguientes opciones están disponibles en el menú.
 - ★ Mensajes
 - ★ Llamada entrante
 - ★ Alertas meteorológicas
 - ★ Alerta contextual
 - ★ Alerta de comprobación de vehículos
- Las opciones se pueden navegar presionando el joystick hacia arriba y hacia abajo y se selecciona presionando el centro del joystick.
- Presione el botón de home en el cubo de interruptores izquierda para volver.

OPERACIONES DE LOS CONTROLES

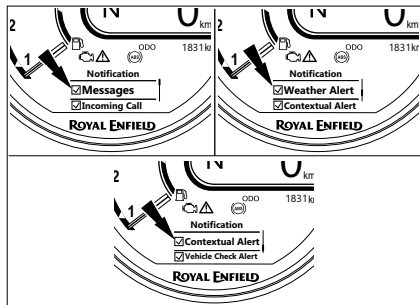

ii. Versión de firmware

- Presione el joystick con la opción de versión de firmware seleccionada para ver la versión de firmware actual del grupo de instrumentos.
- Presione el botón de home en el cubo de interruptores izquierda para volver.

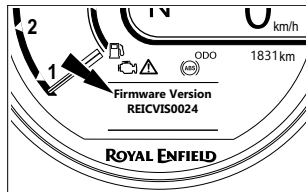

6. FAVORITOS

- Desde el menú de configuraciones, presione el centro del joystick con la opción de aplicaciones favoritas seleccionada para explorar las opciones.
- Las siguientes opciones están disponibles en el menú de sistema.
 - i. Navegación
 - ii. Música
 - iii. Llamada de Android o teléfono

OPERACIONES DE LOS CONTROLES

iv. Mensaje de Android

v. Brújula

- Las opciones se pueden navegar presionando el joystick hacia arriba y hacia abajo y se selecciona presionando el centro del joystick.
- Presione el botón de home en el cubo de interruptores izquierda para volver.
- Escanee el código QR para descargar, instalar, registrarse y conocer más sobre la información de conectividad móvil del tablero TFT.



Versiones compatibles de smartphones para usar la aplicación RE Mobile:

- Android: La versión mínima soportada de nuestra aplicación será dos versiones anteriores a la actual del Android OS.
- iOS: La versión mínima soportada de iOS será una versión anterior a la actual lanzada de iOS.

NOTA

- Si la conectividad del teléfono móvil se desactiva desde el vehículo, la función favorita también se desactivará.
- Los teléfonos Huawei no son compatibles con nuestra aplicación; no ofrecemos soporte para ellos.

OPERACIONES DE LOS CONTROLES

i. Navegación

- Presione el centro del joystick con la opción de navegación seleccionada para explorar las opciones.
- Las opciones se pueden navegar presionando el joystick hacia arriba y hacia abajo y se selecciona presionando el centro del joystick.

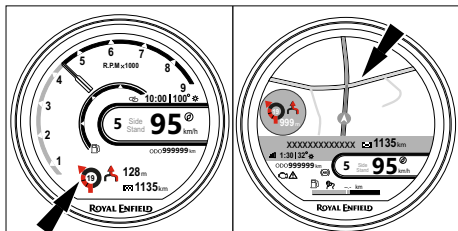

- Presione el botón de home en el cubo de interruptores izquierda para volver.

ii. Música

- Presione el centro del joystick con la opción de música seleccionada para explorar las opciones.
- Las opciones se pueden navegar presionando el joystick hacia arriba y hacia abajo y se selecciona presionando el centro del joystick.

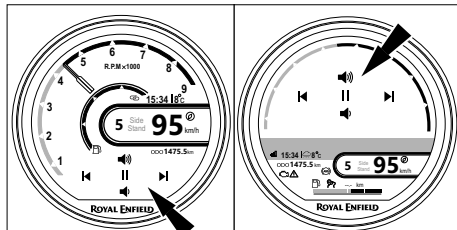

- Presione el botón de home en el cubo de interruptores izquierda para volver.

NOTA

Para iOS, solo la música de Apple funcionará.

OPERACIONES DE LOS CONTROLES

iii. Llamada o Teléfono en Android

- Presione el centro del joystick con la opción de teléfono seleccionada para explorar las opciones.
- Las opciones se pueden navegar presionando el joystick hacia arriba y hacia abajo y se selecciona presionando el centro del joystick.

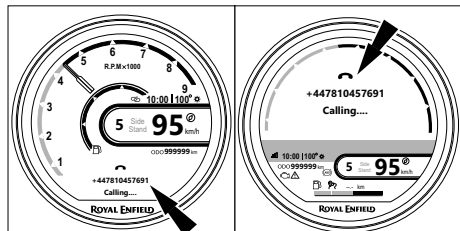

- Presione el botón de home en el cubo de interruptores izquierda para volver.

iv. Mensaje en Android

- Presione el centro del joystick con la opción de mensaje seleccionada para explorar las opciones.
- Las opciones se pueden navegar presionando el joystick hacia arriba y hacia abajo y se selecciona presionando el centro del joystick.

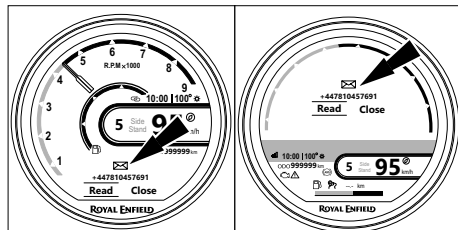

- Presione el botón de home en el cubo de interruptores izquierda para volver.

NOTA

Para iOS, las funciones de llamada y mensaje no serán compatibles.

OPERACIONES DE LOS CONTROLES

v. Brújula

- Presione el centro del joystick con la opción de brújula seleccionada para explorar las opciones.
- Las opciones se pueden navegar presionando el joystick hacia arriba y hacia abajo y se selecciona presionando el centro del joystick.

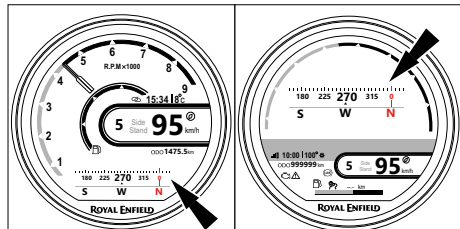

- Presione el botón de home en el cubo de interruptores izquierda para volver.

NOTA

La brújula funcionará únicamente cuando haya una navegación activa.

OPERACIONES DE LOS CONTROLES

TABLERO DE INSTRUMENTOS

Para Tipo Analógico

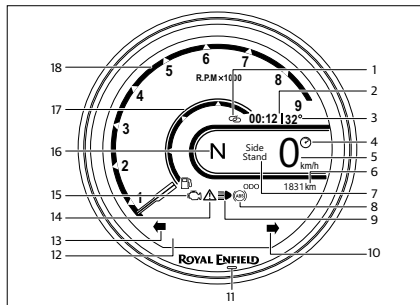

1. Símbolo de conectividad móvil
2. Reloj en tiempo real (RTC)

3. Temperatura ambiente del aire
4. Modo de conducción
5. Indicador de velocidad (se puede seleccionar km/millas según el país)
6. Odómetro (se puede seleccionar km/millas según el país)
7. Indicador de pata de cabra
8. Lámpara de advertencia de ABS
9. Indicador de luz alta
10. Indicador de giro a la derecha
11. Sensor ambiental
12. Pantalla de inicio
13. Indicador de giro a la izquierda
14. Símbolo de advertencia general
15. Motor MIL
16. Indicación de marcha
17. Medidor de barra de combustible
18. Indicador de RPM del motor

OPERACIONES DE LOS CONTROLES

Para Tipo Digital

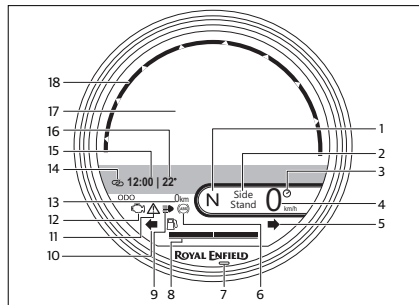

1. Indicación de marcha
2. Indicador de pata de cabra
3. Modo de conducción
4. Indicador de velocidad (se puede seleccionar km/millas según el país)

5. Indicador de giro a la derecha
6. Lámpara de advertencia de ABS
7. Sensor ambiental
8. Medidor de barra de combustible
9. Indicador de luz alta
10. Indicador de giro a la izquierda
11. Símbolo de advertencia general
12. Motor MIL
13. Odómetro (se puede seleccionar km/millas según el país)
14. Símbolo de conectividad móvil
15. Reloj en tiempo real (RTC)
16. Temperatura ambiente del aire
17. Pantalla de inicio
18. Indicador de RPM del motor

OPERACIONES DE LOS CONTROLES

RELOJ

- Se muestra en formato de 24 horas.
- Se restablecerá a 00:00 cuando se desconecte la batería.

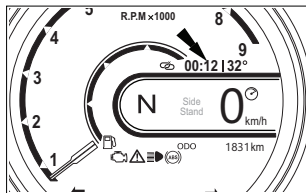

RECORDATORIO DE SERVICIO

- En caso de que el símbolo de recordatorio de servicio esté ENCENDIDO. Por favor, planifique un servicio programado en un centro de servicio autorizado.
- El recordatorio de servicio puede ser reseteado únicamente por personal autorizado en el centro de servicio después de haberse completado el servicio.

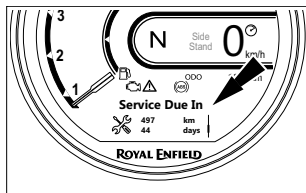

- El símbolo de recordatorio de servicio parpadeará de acuerdo a la siguiente distancia ingresada desde el odómetro.
 - i). 1ª servicio - 450 km o 279,6 millas
 - ii). 1ª servicio - 4.900 km o 3044,7 millas
 - iii). A partir de ahí cada 5.000 km o 3106,8 millas a partir del valor anterior (por ejemplo: 9.900 km o 6151,5 millas, 14.900 km o 9258,4 millas etc.)

OPERACIONES DE LOS CONTROLES

ODÓMETRO

- Muestra los kilómetros acumulados recorridos por el vehículo.

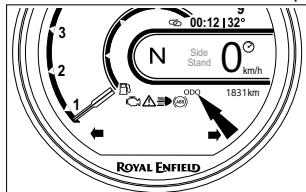

INDICACIÓN DE LA POSICIÓN DE LA MARCHA

- Muestra la posición del cambio en el que está circulando el vehículo.
- Cuando esté en neutro, la indicación será «N».
- Cuando esté engranada alguna marcha se mostrará el número apropiado entre 1 y 6.

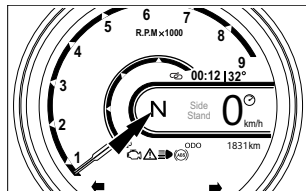

CUÉNTALE CUENTOS

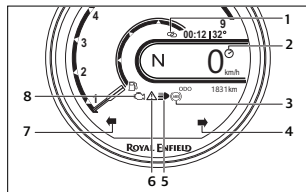

OPERACIONES DE LOS CONTROLES

- **(1) Símbolo de conectividad móvil** - Muestra la indicación de conexión y desconexión del móvil.
- **(2) Modo de conducción** - Se puede ver la indicación de modo de rendimiento y modo ECO basado en la condición de manejo del vehículo.
- **(3) ABS** - Estará continuamente ENCENDIDO durante la revisión inicial (hasta o después de que el vehículo circule por una distancia/velocidad particular) y se APAGUE si el sistema está bien, luego se iluminará nuevamente en caso de cualquier fallo en el sistema ABS.
- **(4) Giro a la derecha** - ENCENDIDO la señal de giro derecha.
- **(5) Indicador de luz alta** - Luces del faro principal en modo alto ENCENDIDO.
- **(6) Símbolo de advertencia** - Este indicador se ilumina siempre que haya una falla en los componentes del vehículo.
- **(7) Giro a la izquierda** - ENCENDIDO de la señal de giro izquierda.

- **(8) MIL del motor** - Permanecerá ENCENDIDO de forma continua en caso de una falla en el Sistema de Manejo del Motor (EMS).

NOTA

- Las luces indicadoras se «APAGUE» después de que el motor haya arrancado.

PRECAUCIÓN

- No utilice la motocicleta en caso de que la falla permanezca «ENCENDIDO» continuamente, ya que puede causar daños severos a la ECU y a los Sensores. Por favor, visite el concesionario autorizado de Royal Enfield más cercano para diagnosticar y rectificar el defecto en el EMS.
- No utilice la motocicleta en caso de que la lámpara indicadora del ABS «ENCENDIDO» permanezca encendida.

OPERACIONES DE LOS CONTROLES

LÁMPARA INDICADORA ABS

- Cuando el interruptor de encendido y el interruptor de parada del motor se encuentren en la posición «ENCENDIDO», el símbolo ABS se iluminará y permanecerá «ENCENDIDO» hasta que la motocicleta alcance una velocidad de 5 km/h (3,1 mph) y se «APAGUE». Si se enciende de nuevo, indica una falla en el sistema ABS.

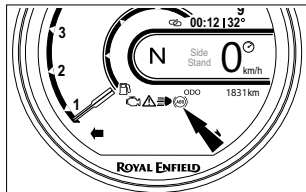

PRECAUCIÓN

- No opere la motocicleta si la lámpara indicadora ABS permanece «ENCENDIDO» continuamente por encima de los 5 km/h (3,1 mph).

INDICADOR DE COMBUSTIBLE

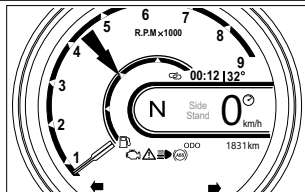

- Digital con gráfico de barras de 4 segmentos.
- El último segmento parpadea con el testigo de bajo nivel de combustible en «ENCENDIDO» al tener poco combustible.



ADVERTENCIA

- No utilice la motocicleta por largos períodos con la indicación de combustible en el último segmento parpadeando. Recargue combustible lo antes posible.

OPERACIONES DE LOS CONTROLES

- No hacerlo hará que la moto se quede sin combustible y se detenga, además de causar un daño grave a la bomba de combustible.

PUERTO DE CARGA

- El puerto de carga se encuentra en la parte central del manubrio.

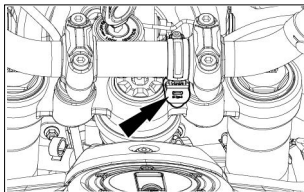

ADVERTENCIA

- Se recomienda no utilizarlo en condiciones de lluvia para evitar daños a los teléfonos inteligentes y al cargador, RE no se hará responsable de ningún daño a los teléfonos inteligentes.
- No utilice ningún otro dispositivo que no sea teléfonos móviles, solo se debe cargar un móvil a la vez.
- Asegúrese de insertar correctamente el cable USB no se aceptarán en garantía los daños debidos a una inserción forzada/incorrecta del cable.
- No deje la tapa del puerto USB abierta/cerrada parcialmente para evitar cualquier cortocircuito cuando no esté en uso.
- No introduzca ningún material metálico o conductor dentro del puerto de carga USB, ya que podría provocar un cortocircuito.

OPERACIONES DE LOS CONTROLES

NOTA

- El puerto de carga solo está destinado para cargar y no permite la transferencia de datos.
- Solo se proporciona el modo de carga constante; el modo de carga rápida/dash no está disponible para ser compatible con teléfonos móviles de varias marcas y no se puede comparar con el rendimiento de los cargadores originales de los smartphones.
- La duración de la carga puede ser mayor y variará para diferentes marcas de teléfonos móviles dependiendo de la capacidad de la batería del smartphone, el SOC y los circuitos de carga del smartphone.

PRECAUCIÓN

- El cliente debe asegurarse de que la tapa del puerto USB esté cerrada y bloqueada correctamente cuando no esté en uso; no se proporcionará garantía si la tapa del puerto está dañada y no sellada correctamente.

- Si se observa un consumo de corriente superior a 2,5 A, el cargador USB se apagará por favor, verifique las clasificaciones de corriente de la batería de su smartphone antes de usar.
- El cargador USB solo funcionará cuando el motor esté en marcha.
- Utilice cables USB estándar homologados y de alta calidad para un funcionamiento adecuado.

INDICACIONES DE ADVERTENCIA Y SISTEMAS DE SEGURIDAD

SISTEMA DE FRENOS ANTIBLOQUEO (ABS)

- El sistema de frenos antibloqueo (ABS) ayudará a prevenir que los frenos bloqueen las ruedas durante una aplicación súbita de los frenos a altas velocidades o en superficies de baja fricción. Esto ayudará al conductor a tener mejor tracción y control sobre la motocicleta y prevenir que la motocicleta derrape, lo que puede causar un accidente.

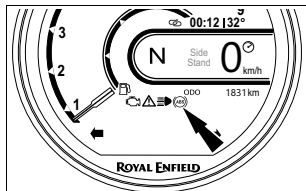

- En el caso de una aplicación súbita y fuerte de los frenos por parte del conductor, los sensores en el sistema de frenado señalarán al modulador ABS para que reduzca momentáneamente y de manera continua la presión hidráulica y así evitar que los frenos bloqueen las ruedas mientras se reduce la velocidad del vehículo. Esto ayudará al conductor a controlar la motocicleta.
- Se proporciona una lámpara indicadora ABS en el cuadro de instrumentos (como se muestra en la imagen adyacente) para advertir al conductor en caso de cualquier malfuncionamiento del ABS.
- Cuando el interruptor de encendido y el interruptor de parada del motor están en la posición «ENCENDIDO», el símbolo de ABS se iluminará y permanecerá «ENCENDIDO» hasta que la motocicleta alcance una velocidad de 5 km/h y luego se «APAGUE». Esto indica que el ABS está funcionando correctamente. Si la lámpara indicadora ABS no se «APAGUE» y permanece continuamente a «ENCENDIDO» velocidades más altas, se recomienda no conducir la motocicleta con ABS. Haga inspeccionar y corregir el sistema de frenos en un Centro de Servicio Autorizado Royal Enfield más cercano. No hacerlo puede resultar en lesiones graves y pérdida de vida.

INDICACIONES DE ADVERTENCIA Y SISTEMAS DE SEGURIDAD

PRECAUCIÓN

- El ABS es una característica de seguridad para ayudar a prevenir el bloqueo de las ruedas durante la aplicación de frenos de pánico. De ninguna manera es un sustituto de buenas prácticas de conducción y frenado anticipado.
- Por favor, conduzca con cuidado y aplique los frenos con precaución, especialmente al tomar curvas. El ABS no puede estimar los «cambios de peso» y el momento de la motocicleta al negociar una curva y, por lo tanto, prevenir el derrape debido a la pérdida de tracción.
- Anticipe la distancia de parada requerida para la velocidad de viaje y aplique los frenos con suficiente antelación para detener la motocicleta de manera segura.
- Asegúrese de que el cuadro de instrumentos funcione correctamente, ya que es una parte integral del sistema ABS.
- Por favor, aplique ambos frenos simultáneamente para detenerse con mejor tracción y control de la motocicleta.

- No adherirse a lo anterior puede causar un accidente que resulte en lesiones graves y pérdida de vida.



ADVERTENCIA

- Siempre utilice los neumáticos delanteros/traseros y el piñón trasero aprobados por Royal Enfield para asegurar un funcionamiento correcto del ABS.
- No realice cambios en el recorrido de la suspensión.
- Solo utilice repuestos recomendados en el sistema de frenado que han sido aprobados por Royal Enfield.
- El ABS no reduce la distancia de frenado. En ciertas circunstancias, el ABS puede resultar en una mayor distancia de detención.

INDICACIONES DE ADVERTENCIA Y SISTEMAS DE SEGURIDAD

PRECAUCIÓN

- Inspeccione visualmente si hay dientes dañados en los anillos tonales del ABS delanteros y traseros.

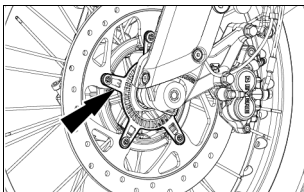

- Inspeccione si hay daños y abolladuras en la cara de los dientes.
- Los bordes de los dientes deben tener un aspecto consistente. En caso de que se encuentre un anillo tonal dañado o doblado, se recomienda visitar el concesionario más cercano para la acción necesaria.

- Inspeccione si hay residuos al final de los sensores de velocidad de la rueda, tanto delanteros como traseros; si se observa contaminación, se recomienda limpiarlo adecuadamente o puede visitar el concesionario más cercano para la acción necesaria.

SENSOR DE VOLCAMIENTO

En caso de que la motocicleta se vuelque hacia alguno de sus lados con el motor encendido y las marchas engranadas, el sensor de volcamiento desactivará los sistemas de combustible y APAGUE el motor. Esto es para prevenir cualquier daño a la motocicleta y su conductor.

Para restablecer el sensor de volcamiento y reactivar los sistemas de combustible.

- Asegúrese de que la motocicleta esté en posición vertical y situada sobre su soporte central.
- Asegúrese de que los cambios estén correctamente en posición neutral y que se encienda la luz neutral en la consola de instrumentos.
- APAGUE los interruptores de encendido y de parada, espere unos segundos y encienda nuevamente el interruptor de encendido y de parada ENCENDIDO arrancar el motor.

INDICACIONES DE ADVERTENCIA Y SISTEMAS DE SEGURIDAD

QUÉ HACER Y QUÉ NO HACER: (ABS)

QUÉ HACER	QUÉ NO HACER
<ul style="list-style-type: none">■ Al arrancar el motor, verifique que el indicador del ABS se ENCENDIDO y se APAGUE cuando la velocidad del vehículo supere los 5 km/h (3,1 mph).■ Verifique el nivel de líquido de frenos en el depósito de frenos delantero y trasero y asegúrese de que no haya fugas en los sistemas de frenos.■ Aplique ambos frenos simultáneamente para una mayor eficiencia.■ En caso de que el indicador del ABS permanezca continuamente ENCENDIDO, lleve la motocicleta a un Centro de Servicio Autorizado Royal Enfield más cercano para inspeccionar el sistema de frenos.	<ul style="list-style-type: none">■ No suelte la maneta/pedal de freno cuando sienta pulsaciones durante una aplicación fuerte de los frenos en una situación de emergencia. Las pulsaciones solo indican que el ABS está activado.■ No aplique solo el freno delantero o trasero, ya que puede llevar a una frenada ineficiente.

CHEQUEOS PREOPERATIVOS

Es necesario llevar a cabo una cuidadosa revisión de lo siguiente cada vez antes de conducir y especialmente después de largos períodos de almacenamiento para determinar si se necesita mantenimiento adicional.

1. Combustible adecuado en el tanque para el viaje planeado.
2. Neumáticos para la presión correcta, abrasiones o cortes.
3. Asegure la cadena para la tensión adecuada y lubricación suficiente.
4. Frenos, embrague, dirección y acelerador para una respuesta adecuada.
5. Operación suave y juego libre en las manetas de freno delanteras y traseras.
6. Nivel de aceite del motor y refrigerante.
7. Faro delantero, luz trasera, luz de freno e indicadores para un funcionamiento adecuado.
8. Funcionamiento correcto de todas las luces de advertencia en el cuadro de instrumentos.
9. Nivel de líquido de frenos por encima de la marca «MÍN» en el cilindro maestro.
10. Asegurar el juego libre del embrague y su funcionamiento.



ADVERTENCIA

Para su bienestar y seguridad personal, todos los puntos mencionados anteriormente deben realizarse periódicamente. La no realización puede afectar la operación segura, dañar su motocicleta y podría resultar en un accidente que cause lesiones graves o pérdida de vida.

PERIODO DE RODAJE

La motocicleta Royal Enfield que está experimentando es capaz de alcanzar altas velocidades de forma consistente. Sin embargo, como con cualquier motocicleta nueva, un procedimiento de «PERIODO DE RODAJE» es esencial para ayudar en el adecuado «asentamiento» de las diversas partes móviles de su motocicleta y para alcanzar un rendimiento óptimo como el cambio de marchas posteriormente.

1. No exceda la carga máxima especificada.
2. Caliente el motor durante unos minutos al ralentí para permitir que el aceite del motor lubrique todas las partes móviles del motor antes de conducir la motocicleta.
3. Evite la operación a pleno acelerador y no conduzca a una velocidad constante de manera continua. Varíe la velocidad en un 10% mientras conduce.
4. Conduzca a una velocidad adecuada y evite aceleraciones y frenados bruscos.
5. Evite conducir la motocicleta de forma continua durante más de una hora, se recomienda hacer paradas breves.

NOTA

La siguiente tabla indica las revoluciones del motor recomendadas en RPM para un rendimiento óptimo del motor.

Distancia Recorrida	Máx. Velocidad del motor
0 a 500 km (0 a 311 millas)	4000 RPM
501 a 2000 km (311 a 1243 millas)	6000 RPM

ARRANQUE

- Para poner en punto muerto, mueva la motocicleta hacia atrás y hacia adelante suavemente, mientras cambia la marcha simultáneamente. Asegúrese de que la marcha esté en posición neutral y que la luz de punto muerto esté encendida en el cuadro de instrumentos.

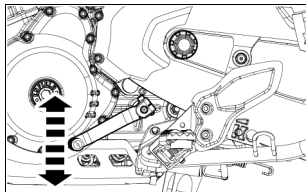

- Gire la llave de encendido a la posición ENCENDIDO y el interruptor de parada del motor en la maneta derecha al modo de run.
- Cuando tanto el encendido como el interruptor de parada del motor estén en posición «ENCENDIDO» y después de que el vehículo esté arrancado, la luz MIL se iluminará durante unos

segundos y se «APAGUE», esto indica que todas las funciones del sistema de inyección de combustible electrónico (EFI) están funcionando normalmente. En caso de alguna falla en el sistema EFI, la luz MIL se iluminará continuamente.

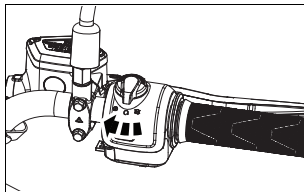

ARRANQUE

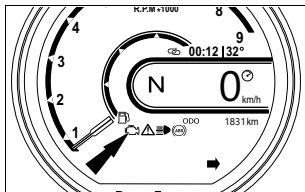

PRECAUCIÓN

- En caso de que la luz indicadora de mal funcionamiento no se APAGUE, haga que la motocicleta sea revisada en un Centro de Servicio Autorizado Royal Enfield para su corrección.
- Verifique el indicador de nivel de combustible en el cuadro para asegurarse de que hay suficiente combustible en el tanque. En caso de que la última barra parpadee continuamente, indica un nivel bajo de combustible en el tanque. Por favor, recargue combustible inmediatamente.

- Desactive el embrague tirando de la maneta del embrague y manteniéndola en posición deprimida.

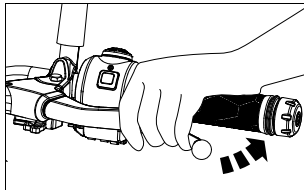

- Presione y mantenga presionado el interruptor de arranque eléctrico hasta que el motor arranque durante un máximo de 5 segundos.

ARRANQUE

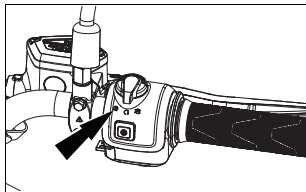

NOTA

- En caso de que el motor no arranque en 5 segundos, suelte el interruptor de arranque y espere aproximadamente 5 segundos antes de intentar arrancar el motor nuevamente.
- En caso de que el vehículo no arranque en intentos continuos, por favor APAGUE y encienda nuevamente el interruptor de ENCENDIDO y luego intente arrancar.

PRECAUCIONES

- Es posible que el vehículo arranque con el caballete lateral extendido, pero el motor se apagará cuando se engrane una marcha, esta característica de corte por caballete lateral se proporciona para la seguridad del conductor, asegúrese de que el caballete lateral esté retraído antes de mover/arrancar el vehículo.

PRECAUCIÓN

- Si el motor no arranca. No mantenga el interruptor de arranque presionado durante períodos largos, esto causará que la batería se descargue por debajo del nivel umbral de 10 V. Por favor haga que la motocicleta sea revisada en un Centro de Servicio Autorizado Royal Enfield para identificar y corregir la razón por la que no arranca.

ARRANQUE

- Nunca acelere tan pronto como el motor arranque, especialmente en condiciones de frío. El motor debe permitirse funcionar en RPM de ralentí durante al menos 120 segundos para que el aceite del motor circule y lubrique todas las partes móviles internas y para que la temperatura del motor aumente. No prestar atención a esta información importante causará graves daños en el interior del motor.
- Acelere solo después de que la RPM de ralentí se haya estabilizado y sea consistente.
- Si el cable del acelerador está dañado, debe reemplazar todo el cubo del módulo del derecha.



ADVERTENCIA

Por favor, tenga extremo cuidado al conducir la motocicleta. La falta de cumplir con estas indicaciones puede resultar en un accidente que cause lesiones a usted o a otros usuarios de la vía/transeúntes.

- Asegúrese de que la marcha esté en posición neutral y la lámpara neutral esté encendida en el velocímetro. Para poner en punto muerto, mueva la motocicleta hacia atrás y hacia adelante suavemente, mientras cambia la marcha simultáneamente.

PRECAUCIÓN

No intente cambiar de marchas sin mover la motocicleta hacia adelante y hacia atrás, ya que dañará el mecanismo de las marchas.

- Presione y mantenga la maneta del embrague.
- Presione el botón de arranque y manténgalo presionado hasta que el motor se inicie. No suelte el botón antes de que el motor se inicie.

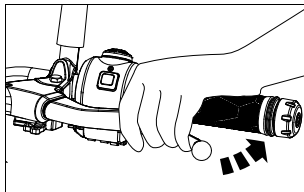

- No presione el botón de arranque más de 5 segundos después de tres intentos de arranque consecutivos, espere de 15 a 20 segundos para que la batería se recupere.

CAMBIOS DE MARCHA, CONDUCCIÓN Y DETENCIÓN

La maneta del embrague debe estar completamente presionada antes de intentar cambiar de marcha. Si no presiona completamente la maneta del embrague, causará un arranque brusco o parada del motor, además de causar daños a las piezas de la transmisión.

- Cuando el vehículo está en posición neutral, presione hacia abajo la palanca de cambio de marchas con el pie para engranar la 1ª marcha.

PATRÓN DE CAMBIO DE MARCHA

1 -- N -- 2 -- 3 -- 4 -- 5 -- 6

Patrón de uso de medio embrague:

Para mantener un buen control a baja velocidad (<10 km/h), se recomienda presionar parcialmente ("deslizar") el embrague mientras aplica el acelerador, para evitar que el motor se estanque. Al mantener el embrague en esta posición parcialmente activado, la moto debe estar en primera y con pocas RPM del motor para evitar un desgaste excesivo o daños en los componentes del embrague.

- Mantener el embrague parcialmente activado en velocidades más bajas en 2ª o en cambios más altos, requerirá RPM del motor más altas para evitar que la moto se paralice, ya que se soltará el embrague. Esto aumentará el "deslizamiento" del embrague y probablemente causará un desgaste prematuro de los componentes del embrague.
- Después de pasar de un cambio a otro, vaya activando el embrague gradualmente (no lentamente).
- Siempre que sea posible, utilice el vehículo con el embrague completamente desacoplado, solo con los cambios correspondientes, para darle al embrague una buena vida útil.

CAMBIOS DE MARCHA, CONDUCCIÓN Y DETENCIÓN

Velocidad de cambio recomendada		
Cambio de marcha	km/h	mph
1ª - 2ª	20	12,4
2ª - 3ª	30	19
3ª - 4ª	40	25
4ª - 5ª	60	37,2
5ª - 6ª	75	47

Velocidad recomendada para bajar de marcha		
Cambio de marcha	km/h	mph
6ª - 5ª	70	43,4
5ª - 4ª	55	34,1
4ª - 3ª	35	22
3ª - 2ª	25	16
2ª - 1ª	18	11,1

PRECAUCIÓN

- Si la maneta del embrague se libera bruscamente y la apertura del acelerador es insuficiente, la motocicleta tendrá un arranque brusco y hará que el motor se cale.

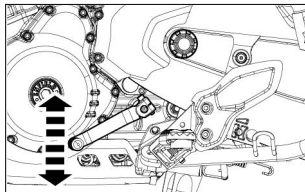

- Si la aceleración es muy alta y la maneta del embrague se libera bruscamente, hará que la motocicleta se mueva repentinamente, lo que llevará a la pérdida de control y causará un accidente, resultando en lesiones y/o pérdida de vida del conductor/u otros usuarios de la vía/transeúntes, además de daños a la motocicleta.
- Siempre ejerza la máxima precaución al liberar el embrague y conducir la motocicleta.

CAMBIOS DE MARCHA, CONDUCCIÓN Y DETENCIÓN

- Siga las velocidades recomendadas de subida y bajada de marchas.

NOTA

- Siempre arranque la motocicleta con la marcha en posición neutral.
 - Siempre mueva la motocicleta solo en primera marcha.
 - Cuando la velocidad del motor disminuya o al subir una pendiente o rodar a una velocidad reducida, cambie a la marcha inferior adecuada para evitar que el motor se cale o se esfuerce al tirar.
 - La maneta del embrague debe estar completamente deprimida, el acelerador modulado e inmediatamente cambiado a la próxima marcha según las velocidades recomendadas de cambio de marcha.
 - No seguir lo anterior puede causar un arranque brusco o calar o cambios de marcha inadecuados del motor, además de causar daños a las partes de la transmisión.
 - Siempre cambie las marchas a la posición neutral justo antes de detener completamente el vehículo.
- Cierre completamente el acelerador y libere la maneta del embrague lentamente asegurándose de que la motocicleta esté en posición neutral y la lámpara neutral esté iluminada.
 - Pare la motocicleta en un lugar seguro, APAGUE el motor y APAGUE el cortacorriente del motor.
 - Al conducir en pendientes empinadas y descender por caminos largos, se recomienda usar el freno de forma intermitente junto con el freno del motor de manera combinada para lograr un frenado efectivo. El freno del motor se logra mediante el cambio descendente de la marcha desde la marcha actual para disminuir la velocidad del vehículo.

ESTACIONAMIENTO

ESTACIONAR LA MOTOCICLETA EN EL CABALLETE CENTRAL

- Estacione la motocicleta en posición vertical sobre una superficie firme y plana.
- Sujete firmemente el manillar en posición recta.
- Baje el caballete central, asegurándose de que ambas patas del caballete estén apoyadas en un suelo firme.

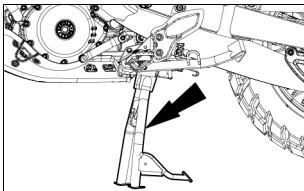

- Aplique presión sobre la palanca del fulcro en el caballete central y tire de la motocicleta hacia atrás.

- Bloquee el manillar y asegúrese de que esté bloqueado firmemente antes de quitar la llave del barril de encendido.

ESTACIONAR LA MOTOCICLETA EN EL CABALLETE LATERAL

- Estacione la motocicleta en posición vertical sobre una superficie firme y plana.
- Extienda el caballete lateral. Incline la motocicleta hacia el lado izquierdo, hasta que esté apoyada firmemente en el suelo.

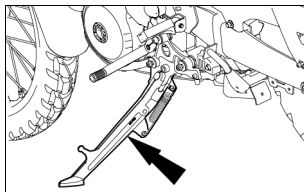

ESTACIONAMIENTO



ADVERTENCIA

- Asegúrese de que ambos caballetes estén completamente retraídos antes de conducir la motocicleta.
- Por favor, tenga mucho cuidado al estacionar y asegúrese de que esté estacionada en una superficie firme y plana para evitar que la motocicleta se caiga y cause lesiones a usted o a otras personas y daños a las partes de la motocicleta.
- El caballete lateral solo está diseñado para soportar el peso de la motocicleta. No se sienta en la motocicleta cuando esté apoyada en el caballete lateral. El caballete lateral o el cuadro pueden dañarse y la motocicleta puede caerse.

KIT DE HERRAMIENTAS

El kit de herramientas está sujeto debajo del asiento del pasajero.

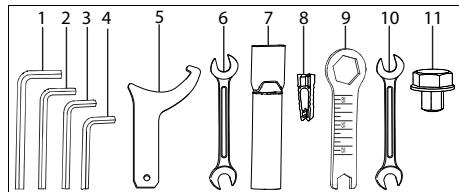

Número de Serie	Descripción	Cantidad
1	Llave Allen de 8 mm	1
2	Llave Allen de 6 mm	1
3	Llave Allen de 5 mm	1
4	Llave Allen de 4 mm	1
5	Llave C	1
6	Llave de doble extremo 10 x 13	1
7	Tubo de extensión	1
8	Sacafusibles	1
9	Llave de combinación de anillo 24 x 14	1
10	Llave de doble extremo 12 x 16	2
11	Adaptador del eje delantero	1

CONSEJOS PARA MANTENIMIENTO MENOR

Las siguientes actividades simples de mantenimiento ayudarán a mantener su motocicleta. Sin embargo, para un mantenimiento más elaborado, le recomendamos que se ponga en contacto con un concesionario/centro de servicio autorizado de Royal Enfield.

PIVOTES DE MANETAS, CABALLETE CENTRAL Y LATERAL

- Limpie los puntos de pivote y asegúrese de que estén libres de suciedad, grasa, óxido, etc.
- Lubrique los pivotes.

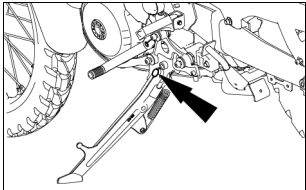

NOTA

Limpie el exceso de lubricante para evitar que se acumulen suciedad y grasa.

CADENA DE TRANSMISIÓN

- Rocíe la cadena de transmisión con el solvente de limpieza de cadenas recomendado mientras gira simultáneamente la rueda trasera.

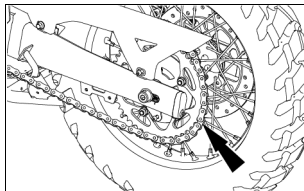

- Asegúrese de que la cadena de transmisión haya sido completamente cubierta con el solvente de limpieza. Si es necesario, use un cepillo adecuado para eliminar los depósitos duros de la cadena.

CONSEJOS PARA MANTENIMIENTO MENOR

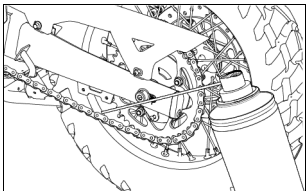

- Espere unos minutos y limpie la cadena a fondo de cualquier suciedad, grasa, etc.
- Gire la rueda trasera lentamente y al mismo tiempo aplique el lubricante de cadena recomendado sobre los eslabones de la cadena.
- Limpie el exceso de lubricante de cadena después de unos minutos con un paño limpio.

COMPROBACIÓN DEL NIVEL DE ACEITE DEL MOTOR

- Coloque la motocicleta en una superficie plana y vertical.
- Arranque el motor en condiciones frías, deje que el motor funcione al ralentí durante 2 a 3 minutos y apague el motor.

- Espere de 2 a 3 minutos para que el aceite se asiente y evalúe el visor de nivel. El volumen agregado del nivel mínimo al nivel máximo es aproximadamente de 350 ml.
- El nivel de aceite del motor debe estar cerca de la condición «MÁX».

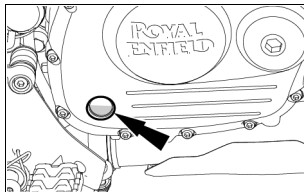

- Si el nivel de aceite no está en la condición mencionada anteriormente, entonces rellene el aceite hasta la condición «MÁX» y repita el procedimiento.
- No llene en exceso por encima de la marca «MÁX», ya que puede afectar la función del embrague.

CONSEJOS PARA MANTENIMIENTO MENOR

DRENAJE DE ACEITE DEL MOTOR/VERIFICACIÓN DEL COLADOR

- Asegúrese de que el vehículo esté en posición recta a nivel del suelo.
- El aceite del motor siempre debe ser drenado cuando el motor esté suficientemente calentado para que el aceite se drene más rápido.
- Retire la protección del cárter y los 2 tapones, luego limpie los 2 coladores.
- Revise el estado de los coladores si el estado de los coladores es bueno, puede reutilizarlos.

NOTA

No reutilice las O-tóricas, renueve todas las O-tóricas.

- Lubrique los coladores y las O-tóricas con aceite del motor.
- Empuje completamente los coladores dentro de los cárteres con la mano antes de insertar los tapones de drenaje.
- Lubrique las O-tóricas de los tapones con lubricante a base de agua.
- Ajuste el par de apriete de los tapones de drenaje a 13 ± 1 Nm.

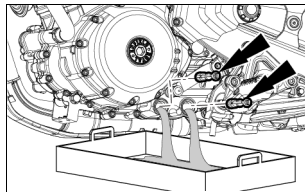

LLENADO DE ACEITE DURANTE EL SERVICIO DE ACEITE

- Asegúrese de que el vehículo esté en posición recta a nivel del suelo.
- Retire la tapa de llenado, tanto la tapa como la O-tórica.
- Añada aceite al motor, llene hasta que el nivel de aceite alcance la marca máxima en el visor de nivel.
- Instale la tapa de llenado. Arranque el motor en condiciones frías y déjelo funcionar durante 1-2 minutos.
- Apague el motor y espere 1 minuto.

CONSEJOS PARA MANTENIMIENTO MENOR

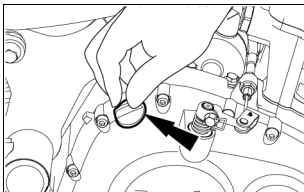

- Compruebe que el nivel de aceite esté entre las líneas mínimas y máximas en el visor de nivel.
- Si no es así, rellene el nivel de aceite para que esté entre las líneas mínimas y máximas en el visor de nivel.
- Rellene la cantidad especificada de aceite fresco para el motor 2,1 L.

SUSTITUCIÓN DEL FILTRO DE ACEITE

- Retire la tapa del filtro de aceite utilizando una llave Allen de 14 mm con O-tórica y muelle.
- Retire y deseche el filtro de aceite.

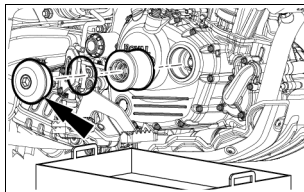

- Deje que el aceite se drene del alojamiento del filtro de aceite.
- Limpie completamente la tapa y la superficie de sellado de la O-tórica.
- Instale un nuevo filtro de aceite. Utilice la O-tórica y lubrique la O-tórica en la tapa del filtro con lubricante a base de agua.
- Instale la tapa y apriete a 22 ± 2 Nm, asegurándose de que el resorte se retenga en la tapa.

CONSEJOS PARA MANTENIMIENTO MENOR

DRENAJE DEL REFRIGERANTE

- Es posible que tenga que quitar la protección del cárter.
- Retire la tapa de llenado de refrigerante del radiador y la tapa del tanque de expansión.

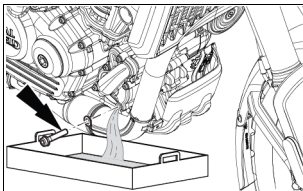

- Retire el tornillo de drenaje del refrigerante de la bomba de agua.
- Una vez drenado, sustituya la arandela de cobre por una nueva y apriete el tornillo a 10 ± 2 Nm.
- El tanque de expansión se drena desconectando la manguera pequeña del radiador y luego vuelva a colocar la manguera.

LLENADO DE REFRIGERANTE/SANGRADO DE AIRE



ADVERTENCIA

Nunca abra una tapa del radiador cuando el motor está caliente. La presión liberada puede hacer que el refrigerante empiece a hervir y expandirse. El refrigerante hirviendo podría salir disparado del cuello de llenado o del depósito, causando quemaduras graves.

- Asegúrese de que el vehículo esté en posición recta a nivel del suelo.
- Retire la tapa de presión del radiador y llene el sistema con el refrigerante recomendado, hasta el nivel del cuello de llenado.

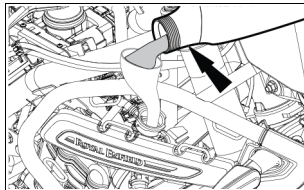

- Realice el purgado de aire.

CONSEJOS PARA MANTENIMIENTO MENOR

- ★ Golpee suavemente y apriete ambas mangueras de motor a radiador.
- ★ Incline la moto aproximadamente a un ángulo de 45-60 grados hacia la izquierda y luego hacia el lado derecho.
- ★ Si el nivel de refrigerante ha bajado, rellene hasta el nivel del cuello de llenado.
- Repita el procedimiento anterior hasta que el nivel en el cuello de llenado ya no baje.
- Vuelva a colocar la tapa de presión del radiador asegurándose de que esté correctamente colocada y completamente apretada en el sentido de las agujas del reloj.

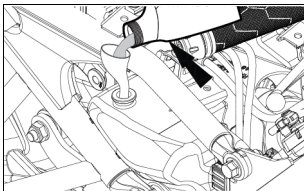

- Retire la tapa del tanque de expansión del radiador y llene el tanque hasta la línea de nivel superior.

- Reemplace la tapa del tanque de expansión del radiador.
- Arranque el motor en punto muerto.
- Deje el motor al ralentí durante 5 minutos.
- Acelere brevemente 3 o 4 veces.
- Apague el motor y deje que se enfríe.
- Rellene el nivel de refrigerante en el tanque de expansión si es necesario.
- Compruebe si hay fugas de refrigerante.



ADVERTENCIA

Evite derramar refrigerante. Recoja el refrigerante en un contenedor separado y deséchelo a través de agencias de eliminación autorizadas en su localidad. Evite el contacto de la piel o del cuerpo con el refrigerante. Lave de inmediato la zona afectada con agua y jabón.

NOTA

- No llene el refrigerante cuando un vehículo esté apoyado en el caballete lateral.
- El refrigerante de total está listo para usar y no requiere mezcla.

CONSEJOS PARA MANTENIMIENTO MENOR

COMPROBACIÓN DEL LÍQUIDO DE FRENOS

Delantero: Verifique que el depósito del líquido de frenos esté horizontal y que el nivel de líquido esté en el centro de la ventana, considerándolo como nivel mínimo.

Trasero: Compruebe que el depósito del líquido de frenos está horizontal y que el nivel de líquido está entre las marcas «MÁX» y «MÍN».

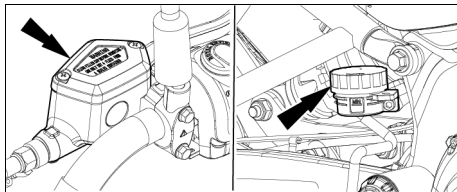

Coloque su motocicleta en posición vertical sobre una superficie firme y nivelada.

PRECAUCIÓN

- El líquido de frenos es altamente corrosivo y puede causar daños a las partes pintadas. Asegúrese de que el líquido de frenos no se derrame en ninguna parte de la motocicleta. En caso de derrame, limpie inmediatamente el área con un paño suave (preferiblemente un paño húmedo) para evitar daños.
- No mezcle líquido de frenos DOT 4 con otros tipos de líquido de frenos.

NOTA

- Limpie la tapa de llenado antes de quitarla. Use solamente líquido de frenos DOT 4 de un envase sellado.
- Utilice solo el líquido de frenos especificado; de lo contrario, las juntas de goma pueden deteriorarse, causando fugas.
- Rellene con el mismo tipo de líquido de frenos. Agregar un líquido de frenos distinto al DOT 4 puede resultar en una reacción química nociva.

CONSEJOS PARA MANTENIMIENTO MENOR

- Tenga cuidado de que no entre agua ni polvo en el depósito del líquido de frenos al rellenar. El agua reducirá significativamente el punto de ebullición del líquido y puede causar un bloqueo por vapor y la suciedad puede obstruir las válvulas de la unidad hidráulica del ABS.



ADVERTENCIA

- Un nivel insuficiente de líquido de frenos provocará el fallo del sistema de frenos.
- El líquido de frenos antiguo reduce el efecto de frenado.
- Asegúrese de que el líquido de frenos para los frenos delanteros y traseros se cambie de acuerdo con el calendario de mantenimiento periódico.
- Mantenga el líquido de frenos fuera del alcance de los niños.
- No permita que el líquido de frenos entre en contacto con la piel, los ojos o la ropa.
- El líquido de frenos es altamente corrosivo y puede causar daños a las partes pintadas. Asegúrese de que el líquido de frenos no se derrame en ninguna parte de la motocicleta, en

caso de derrame limpie inmediatamente el área con un paño suave para evitar daños.

INSPECCIÓN DE NEUMÁTICOS Y LLANTAS

- Inspeccione periódicamente los neumáticos en busca de desgaste de la banda de rodadura, grietas y cortes.
- Compruebe y retire piedras, astillas, clavos u otras partículas incrustadas en las bandas de rodadura de los neumáticos.

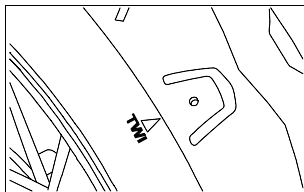

CONSEJOS PARA MANTENIMIENTO MENOR

- Inspeccione periódicamente las llantas en busca de daños en los radios y el aro de la llanta por desviación o alabeo.
- Verifique que el talón del neumático esté correctamente asentado en la llanta cada vez que el neumático sea reensamblado.
- Utilice solo neumáticos recomendados, inflados a la presión correcta de aire.

Neumático presión	Delantero	Trasero
Solo	32 psi/2,24 kg/cm ²	32 psi/2,24 kg/cm ²
Con Pasajero	32 psi/2,24 kg/cm ²	32 psi/2,24 kg/cm ²



ADVERTENCIA

- Se recomienda operar la motocicleta con la presión de neumáticos correcta, ya que un neumático con baja presión puede sobrecalentarse y resultar en daños al neumático y puede causar lesiones al conductor.

- Se recomienda usar la especificación de neumáticos de Royal Enfield en caso de reemplazo de neumáticos nuevos si no se adhiere a lo mismo, puede resultar en daños al neumático y puede causar lesiones al conductor.

PASTILLAS DE FRENOS

- Las pastillas de frenos delanteras y traseras deben ser revisadas por desgaste en los intervalos especificados en la tabla de mantenimiento periódico.

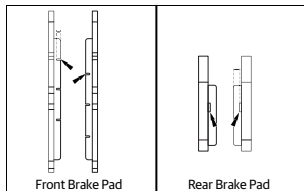

CONSEJOS PARA MANTENIMIENTO MENOR

Delantero/Trasero: Las pastillas deben ser reemplazadas si alguna de ellas está desgastada hasta el indicador.

NOTA

- Las motocicletas Royal Enfield equipadas con frenos de disco tienen sistemas de frenado óptimos y están construidas para proporcionar un rendimiento de frenado superior y más seguro bajo todas las condiciones.
- Los sistemas de frenos de disco pueden producir un ruido leve bajo ciertas condiciones de conducción. Esto es absolutamente normal y característico de las pastillas de freno de disco en toda la industria de motocicletas. Esto de ninguna manera afectará el rendimiento de la motocicleta o del sistema de frenado.
- En Royal Enfield, tenemos protocolos rigurosos y robustos de pruebas y desarrollo y nos adherimos a los estándares globales de validación de calidad y durabilidad. Estamos comprometidos a ofrecer a nuestros clientes la mejor experiencia de propiedad posible con nuestras motocicletas.

RETIRO DEL RUEDA DELANTERA

- Asegúrese de que la motocicleta esté en posición vertical sobre una superficie firme y plana.
- Localice un gato de tijera debajo del motor y levante. Levante la motocicleta de tal manera que la rueda delantera quede a por lo menos 15 cm del suelo.

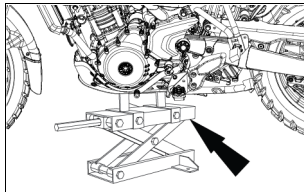

- Afloje y retire los 2 pernos de sujeción de la horquilla desde el ensamblaje de la horquilla delantera del Lado izquierdo utilizando la llave Allen de 6 mm disponible en el kit de herramientas.

CONSEJOS PARA MANTENIMIENTO MENOR

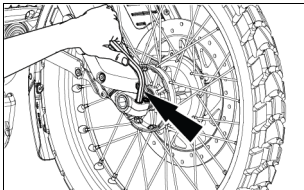

- Afloje y retire el perno del eje de las horquillas del Lado izquierdo utilizando un adaptador de eje frontal, una llave de anillo y un tubo de extensión disponibles en el kit de herramientas.

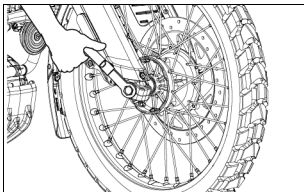

- Una vez que esté completamente desenroscado, tire suavemente del eje hacia afuera por el Lado izquierdo con la mano.
- Baje suavemente la rueda de manera que salga de las patas de la horquilla.
- Retire los espaciadores del buje de la rueda delantera por ambos lados, izquierdo y derecho.

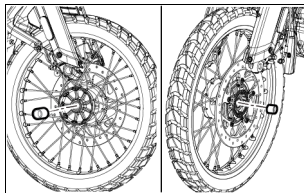

PRECAUCIÓN

- Tenga cuidado de asegurar los espaciadores de la rueda y el sensor de velocidad mientras retira el eje de las horquillas.

CONSEJOS PARA MANTENIMIENTO MENOR

- No presione la maneta de freno cuando se haya retirado la rueda delantera, ya que esto resultará en que las pastillas de freno salgan demasiado del caliper de freno.

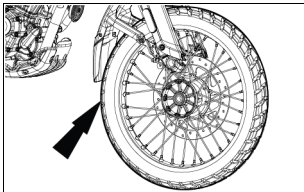

- Coloque una pieza de madera de 4 mm de espesor o una hoja de cartón entre las pastillas de freno para evitar la activación de las pastillas en caso de que la maneta del freno delantero se presione accidentalmente.
- Tenga cuidado de no dañar el disco de freno delantero o el anillo tono, ya que afectará el sistema de frenado y el ABS.

MONTAJE DE LA RUEDA DELANTERA

- Retire la pieza de madera/hoja de cartón colocada entre las pastillas de freno.

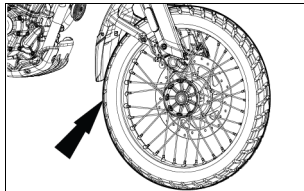

- Ubique los espaciadores en el buje de la rueda en ambos lados, izquierdo y derecho.
- Inserte la rueda junto con los espaciadores entre los extremos de la horquilla. Asegúrese de que el disco de freno esté situado entre las pastillas de freno.

CONSEJOS PARA MANTENIMIENTO MENOR

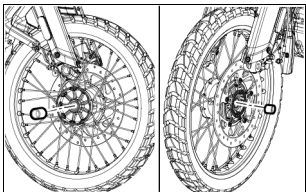

- Soporte la rueda a una altura que permita encajar el eje a través de las patas de la horquilla y la rueda. Inserte el eje desde el lado izquierdo y empuje hasta que las roscas del eje se acoplen con las de la pata de la horquilla del lado derecho y luego atornille el eje hasta que esté completamente asentado.
- Apriete firmemente el perno del eje en el Lado izquierdo.

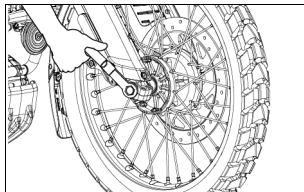

- Apriete firmemente el perno de sujeción de la horquilla en el lado izquierdo a un par de 25 Nm.

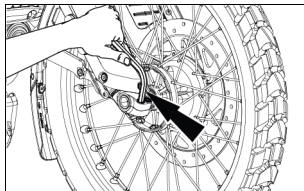

CONSEJOS PARA MANTENIMIENTO MENOR

- Gire la rueda para comprobar si rota suavemente.
- Presione la palanca de freno y verifique la eficiencia del freno delantero.

PRECAUCIÓN

- Por favor ejerza la máxima precaución al volver a montar la rueda delantera en la motocicleta.
- Asegúrese de que la rueda esté correctamente instalada antes de intentar conducir la motocicleta.
- No hacerlo puede resultar en que la motocicleta no funcione correctamente, puede llevar a un accidente causando lesiones a usted/u otros usuarios de la carretera y puede llevar a la pérdida de vidas.

RETIRO DE LA RUEDA TRASERA

- Asegúrese de que la motocicleta esté vertical en una superficie firme y plana.
- Aplique el caballete central.

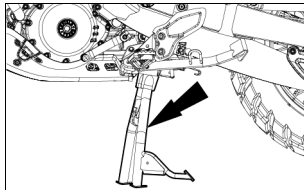

- Observe y marque los índices de alineación en ambos ajustadores de cadena en el basculante izquierdo y derecho.

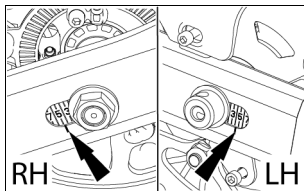

CONSEJOS PARA MANTENIMIENTO MENOR

- Afloje las tuercas de bloqueo y las tuercas ajustadoras por completo en los ajustadores de cadena del lado izquierdo y derecho utilizando una llave de anillo de 24 mm disponible en el kit de herramientas.
- Sujete firmemente el eje de la rueda en el lado izquierdo y afloje la tuerca hexagonal en el lado derecho.

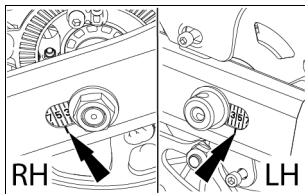

- Retire la tuerca y la arandela del eje de la rueda.

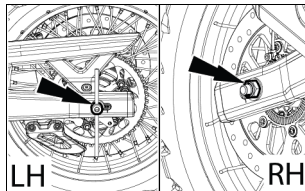

- Empuje la rueda trasera completamente hacia el basculante.

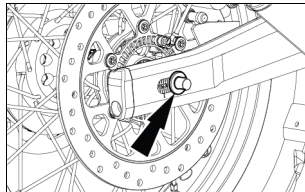

CONSEJOS PARA MANTENIMIENTO MENOR

- Apoye la rueda trasera desde abajo y extraiga el eje de la rueda por el lado izquierdo del basculante.

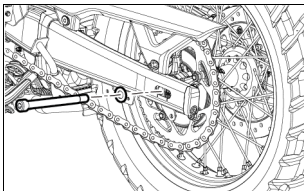

- Libere suavemente la manguera del freno y retire el conjunto de la pinza del basculante en el lado derecho.

PRECAUCIÓN

Asegúrese de que la manguera del freno no se dañe o doble mientras la retira. Apoye el conjunto de la pinza adecuadamente y alejado del basculante.

- Libere la cadena del piñón asegurándose de que no se atasque ni se dañe al retirar la rueda trasera.

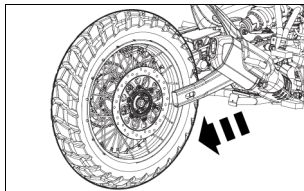

- Retire el soporte de la parte inferior de la rueda y deslice suavemente la rueda trasera fuera del basculante, junto con el piñón trasero, el disco de freno y los espaciadores.

CONSEJOS PARA MANTENIMIENTO MENOR

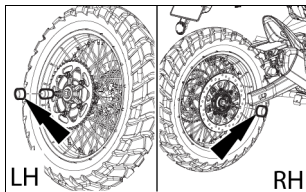

PRECAUCIÓN

No pise el pedal del freno trasero mientras se retira la rueda trasera, ya que esto provocará que las pastillas de freno se desplacen de la pinza de freno.

- Coloque una pieza de madera de 4 mm de grosor o una hoja de cartón entre las pastillas de freno para evitar la activación de las pastillas de freno si el pedal del freno trasero se presiona accidentalmente.
- No levante el pedal del freno trasero para elevar o levantar la motocicleta por ningún motivo.

ENSAMBLE DE LA RUEDA TRASERA

- Asegúrese de que el espaciador escalonado esté ubicado en el lado del disco de freno el labio del espaciador debe ser insertado a través del sello del cojinete.

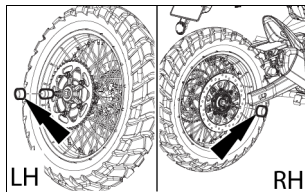

- Asegúrese de que el espaciador esté ubicado a lo largo del lado del piñón en el buje de la rueda.
- Asegúrese de que los ajustadores de cadena estén correctamente ubicados dentro del basculante, en los lados izquierdo y derecho.

CONSEJOS PARA MANTENIMIENTO MENOR

- Ubique el conjunto de la pinza en la pestaña a lo largo del lado derecho del basculante.

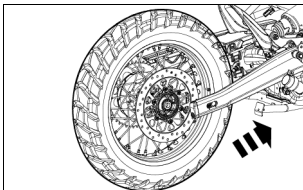

- Ubique la rueda trasera con el piñón hacia el lado izquierdo, asegurándose de que el disco de freno quede entre las pastillas de freno en el lado derecho.
- Levante la rueda trasera y asegúrese de que las ranuras en el basculante, los orificios del soporte de la pinza de freno y los agujeros de los ajustadores de cadena y el orificio central en el buje estén alineados.

- Apoye la rueda trasera adecuadamente e inserte el eje de la rueda trasera a lo largo del basculante del lado izquierdo en el buje de la rueda.

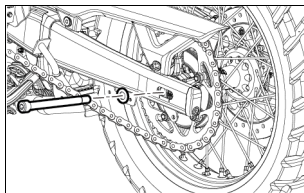

- Empuje suavemente el eje en la ranura del buje de la rueda hasta que las roscas estén completamente visibles en el lado derecho.
- Ensamble la cadena de transmisión en el piñón y asegúrese de que esté correctamente asentada.
- Verifique que la rueda trasera rote libre y suavemente.
- Monte la arandela y la tuerca hexagonal en el eje de la rueda del lado derecho.

CONSEJOS PARA MANTENIMIENTO MENOR

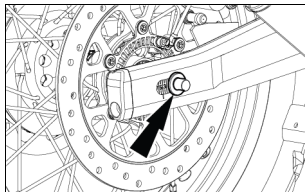

NOTA

No apriete completamente la tuerca hexagonal.

- Ajuste las tuercas de los ajustadores de cadena en los ajustadores izquierdo y derecho, de tal manera que las marcas de índice estén correctamente alineadas en ambos lados del basculante.
- Compruebe y asegúrese de que la tensión de la cadena y la alineación de la rueda sean correctas.
- Sujete firmemente el eje del lado izquierdo y apriete la tuerca hexagonal del lado derecho.
- Ubique el conjunto de la pinza en el basculante del lado derecho.

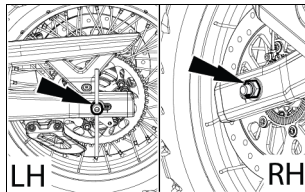

- Compruebe la eficiencia operativa del freno trasero.

PRECAUCIÓN

Ejercite la máxima precaución al volver a montar la rueda trasera en la motocicleta.

Asegúrese de que la rueda esté correctamente instalada antes de intentar conducir la motocicleta.

No hacerlo resultará en un mal funcionamiento de la motocicleta, lo cual puede llevar a un accidente causando lesiones a usted/u otros usuarios de la vía y puede llevar a la pérdida de vidas.

CONSEJOS PARA MANTENIMIENTO MENOR

JUEGO LIBRE GENERAL DEL EMBRAGUE

- El juego libre del embrague debe ajustarse para asegurarse de que, en cualquier posición al moverse de la mano izquierda a la mano derecha, haya siempre una cierta cantidad de juego libre en todas las condiciones.

INSPECCIÓN/AJUSTE DEL JUEGO LIBRE DEL CABLE DEL EMBRAGUE

1. El juego libre del cable del embrague juega un papel importante en la vida del embrague y se recomienda ajustarlo siempre que sea necesario para una buena duración del embrague.
2. Asegúrese de que el cable esté colocado correctamente.
3. Gire el manillar de dirección hacia la posición de bloqueo del lado derecho.
4. Utilizando una llave de 12 mm, afloje la tuerca de ajuste más cercana al brazo elevador completamente y mida con el instrumento.

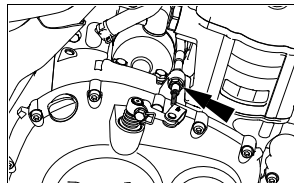

5. Ajuste la posición de la tuerca de ajuste interna para proporcionar un juego libre de 9-11 mm en el extremo de la bola de la palanca del embrague (desde su posición más alejada) antes del acoplamiento del motor.

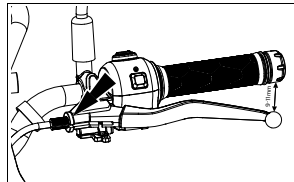

CONSEJOS PARA MANTENIMIENTO MENOR

6. Tire de la palanca 3 veces y verifique la distancia de nuevo, ajuste de acuerdo con el procedimiento del punto anterior si es necesario.
 7. Utilizando ambas llaves, apriete la tuerca más cercana al brazo elevador sin mover la tuerca interna.
 8. Gire el manillar 5 o más veces, volviendo a una posición recta y verifique nuevamente el juego libre en la palanca.
 9. Ajuste según el procedimiento en los pasos 4 y 5 si es necesario.
- El juego libre del embrague debe verificarse y ajustarse solo cuando el motor está frío.
 - Durante la verificación del juego del embrague, verifique el cable del embrague en busca de cualquier anomalía, ya que está en la condición del vehículo.
 - Si se sospecha alguna anomalía, llegue al centro de servicio más cercano.

PRECAUCIÓN

- Si no se siente cómodo para ajustar el juego libre según el procedimiento indicado, por favor visite el centro de servicios más cercano.
- Si no se logra el juego libre deseado o hay sospecha de deslizamiento del embrague, mantenga un juego libre positivo y llegue al centro de servicio más cercano.
- La tuerca de ajuste debe descansar correctamente en la región roscada.

TENSIÓN DE LA CADENA DE TRANSMISIÓN (JUEGO LIBRE 35-40 mm)

1. Estacione la motocicleta en vertical sobre una superficie firme y plana.
2. Asegúrese de que la motocicleta esté en posición neutral.
3. Gire la rueda hasta encontrar una posición donde la holgura de la cadena esté en su punto más bajo/más ajustado.
4. En el punto especificado, presione la cadena hacia arriba y mida la distancia al basculante.
5. Presione la cadena hacia abajo y mida la distancia al basculante.

CONSEJOS PARA MANTENIMIENTO MENOR

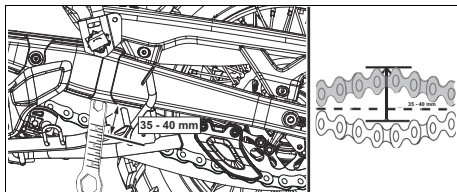

6. La diferencia entre los valores en el paso 4 y el paso 5 debe ser el juego libre de la cadena de transmisión es de 35 a 40 mm.
7. Si se encuentra que el juego libre de la cadena de transmisión es incorrecto, ajuste como sigue:
 - (a) Afloje el eje de la rueda trasera.
 - (b) Empuje la rueda trasera hacia el extremo frontal de la ranura del basculante.
 - (c) Gire el perno Allen de ajuste en pequeños incrementos de manera uniforme en ambos lados, hasta que se alcance la holgura especificada. La posición de la rueda en la ranura de ambos lados siempre debe mantenerse igual entre izquierda y derecha.

- (d) Apriete el eje de la rueda con un par de apriete de 70 Nm y apriete el perno Allen de ajuste con un par de apriete de 10 Nm. Vuelva a comprobar la holgura en la cadena para confirmarla si aún no está dentro de las especificaciones, repita el procedimiento de ajuste de los primeros tres pasos.



ADVERTENCIA

- Una holgura de cadena más allá del límite especificado conducirá a deslizamientos de la cadena y también puede causar tasas de desgaste elevadas en la cadena y los piñones.
- Asegúrese de que ambas ruedas estén alineadas correctamente después de ajustar la cadena y antes de apretar la tuerca del eje de la rueda trasera.

CONSEJOS PARA MANTENIMIENTO MENOR

BATERÍA Y MANTENIMIENTO

- La motocicleta viene equipada con una batería VRLA de 12 V - 8 Ah.
- La batería debe ser revisada periódicamente para garantizar que esté limpia y que los terminales estén libres de corrosión.

NOTA

El mal contacto o ajuste flojo de los terminales de la batería pueden causar fallos en la ECU.

DESMONTAJE

- «APAGUE» el motor y retire la llave de ignición del cilindro de la llave.
- La batería se encuentra debajo del asiento del piloto.
- Retire el asiento del pasajero y del piloto según el procedimiento.
- Desconecte el perno del terminal negro negativo (-ve) de la batería utilizando una llave de 10 mm disponible en el kit de herramientas.

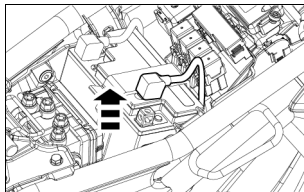

- Desconecte el perno del terminal rojo positivo (+ve) de la batería utilizando una llave de 10 mm disponible en el kit de herramientas.

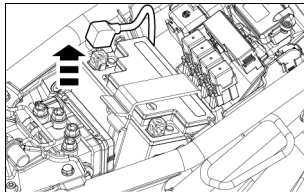

CONSEJOS PARA MANTENIMIENTO MENOR

- Tire hacia abajo de la correa (cinturón) de la batería y libere el bloqueo de la correa del soporte de la correa de la batería.

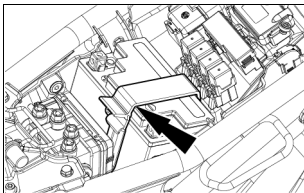

- Retire la batería de la bandeja.

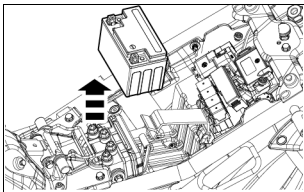

ADVERTENCIA

Siempre desconecte primero el cable de la batería negro negativo (-ve) y luego el cable rojo positivo (+ve) al retirar las conexiones de la batería.

NOTA

El uso frecuente de la motocicleta es muy importante para que la batería se mantenga en buen estado de rendimiento. Si la motocicleta se utiliza muy raramente o esporádicamente y no se desconectan los terminales, la batería seguramente perderá su carga y como resultado tendrá una batería descargada.

Para comprobar el voltaje de la batería, contacte con el Centro de Servicio Autorizado de Royal Enfield o el centro de servicio de baterías.

ENSAMBLE

- Monte la batería en la bandeja.

CONSEJOS PARA MANTENIMIENTO MENOR

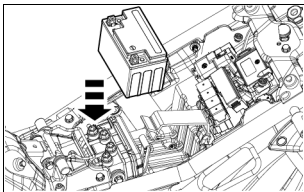

- Tire hacia abajo de la correa (cinturón) de la batería para fijar el bloqueo de la correa en el soporte de la correa de la batería.

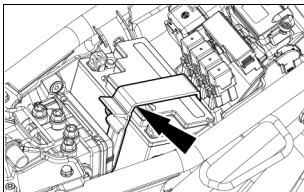

- Conecte el perno del terminal rojo positivo (+ve) de la batería.

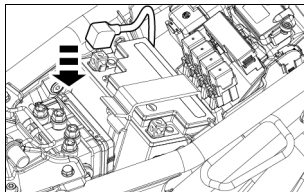

- Conecte el perno del terminal negro negativo (-ve) de la batería.

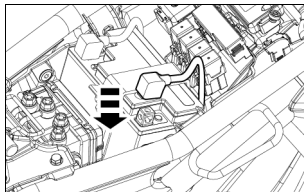

CONSEJOS PARA MANTENIMIENTO MENOR

- Vuelva a colocar el asiento del piloto y del pasajero de acuerdo con el procedimiento.

PRECAUCIÓN

Conecte el terminal rojo (+ve) positivo después de conectar solo el terminal negro (-ve) negativo.

Mantenga los cables del terminal rojo positivo (+ve) y del terminal negativo (-ve) firmemente conectados a los respectivos terminales de la batería. No hacerlo puede resultar en daños al sistema eléctrico de la motocicleta.

NOTA

Limpie los terminales de los cables para que estén libres de corrosión y mantenga los terminales recubiertos con vaselina.

CAMBIODECOMPONENTESELÉCTRICOS

DESMONTAJE DEL FARO DELANTERO

- Afloje suavemente y retire el tornillo de ajuste del haz de luz delantero.

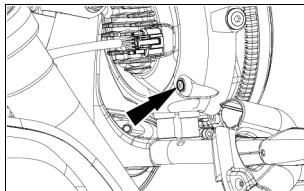

- Desconecte el acoplador del faro delantero.

CONSEJOS PARA MANTENIMIENTO MENOR

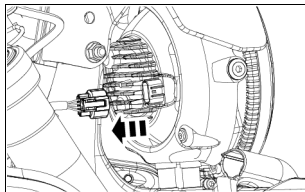

- Afloje suavemente y retire los tornillos Allen del soporte del faro delantero izquierda y derecha derecha utilizando una llave Allen de 4 mm.

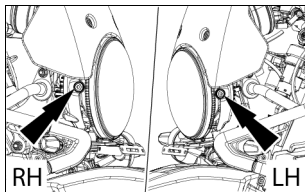

NOTA

- El faro tiene un sistema de iluminación LED. En caso de fallo, la unidad LED del faro delantero debe ser reemplazada.
- Contacte a un Concesionario/Servicio Técnico Autorizado de Royal Enfield para realizar el reemplazo.

ENSAMBLAJE DEL FARO DELANTERO

- Apriete y vuelva a colocar los tornillos Allen de los soportes laterales izquierda y derecha del faro.

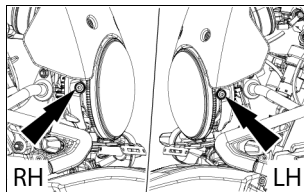

CONSEJOS PARA MANTENIMIENTO MENOR

- Conecte el acoplador del faro.

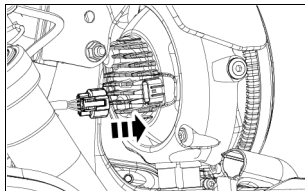

- Apriete y vuelva a colocar el tornillo de ajuste del haz de luz delantero.

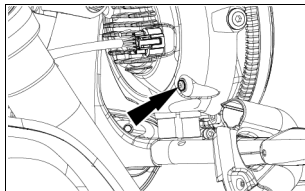

AJUSTE DEL HAZ DE LUZ DELANTERO

- El enfoque del haz de luz del faro se puede ajustar en dirección vertical utilizando el tornillo de ajuste girándolo en sentido horario o antihorario.
- El tornillo de ajuste se utiliza para aumentar o disminuir la altura del haz de luz del faro solo en dirección vertical. Esto puede ser necesario para aumentar la visibilidad y ayudar a prevenir a otros pilotos/vehículos que pasan cerca.

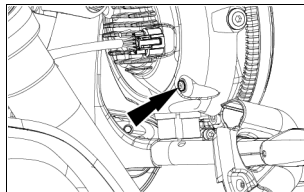

CONSEJOS PARA MANTENIMIENTO MENOR

LÁMPARA TRASERA/INTERMITENTES E ILUMINADOR DE PLACA DE LICENCIA

- La lámpara trasera/intermitentes (B) y el iluminador de la placa de licencia (A) tienen un sistema de iluminación LED. En caso de fallo, la unidad completa de lámpara trasera/intermitentes (B) y el iluminador de la placa de licencia (A) debe ser reemplazada.
- Contacte a un Concesionario/Servicio Técnico Autorizado de Royal Enfield para realizar el reemplazo.

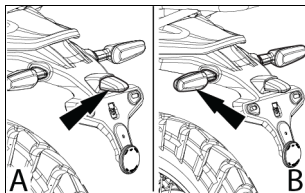

CONSEJOS PARA MANTENIMIENTO MENOR

FUSIBLE Y PORTAFUSIBLES

- El portafusibles se encuentra debajo del asiento del piloto.
- Inserte la llave de ignición y gírela en sentido horario.
- Retire el asiento del piloto y del pasajero para abrirlo.

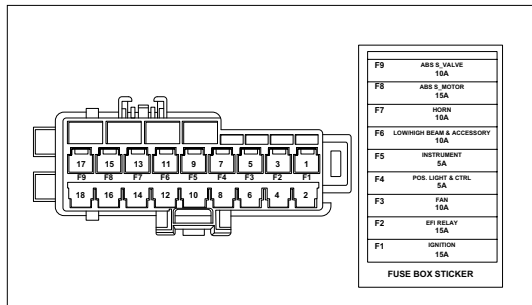
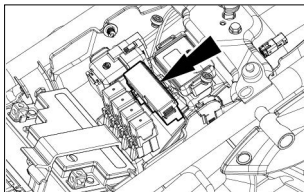

CONSEJOS PARA MANTENIMIENTO MENOR

LISTA DE USO DE FUSIBLES MINI BLADE

ID del fusible número	Color	Valoración	Comentarios
F1	Azul	15 A	Encendido
F2	Azul	15 A	Relé de EFI
F3	Rojo	10 A	Ventilador
F4	Amarillo	5 A	Luces de posición y control
F5	Amarillo	5 A	Instrumentos
F6	Rojo	10 A	Luces Bajas/Altas y Accesorio
F7	Rojo	10 A	Claxon
F8	Azul	15 A	Motor ABS S
F9	Rojo	10 A	Válvula ABS
Lista de fusibles de repuesto			
SF1	Amarillo	5 A	Fusible de repuesto
SF2	Rojo	10 A	
SF3	Azul	15 A	



ADVERTENCIA

Por favor, haga que se revise completamente el sistema eléctrico de su motocicleta y corrija las fallas inmediatamente después de experimentar cualquier fallo de fusible. No hacerlo puede resultar en fallos repetidos de fusibles.

El uso de fusibles de clasificación diferente a la especificada o el uso de cualquier otro material conductor o fusibles de baja calidad dañarán el sistema eléctrico completo.

Por favor, asegúrese de reemplazar un fusible de repuesto en el soporte lo antes posible.

Cualquier intento de puentear un fusible defectuoso conlleva el riesgo de cortocircuito e incendio. Siempre reemplace un fusible defectuoso con un nuevo fusible de la misma clasificación.

NOTA

Asegúrese de que el interruptor esté en posición «APAGUE» al reemplazar luces, fusibles y partes eléctricas.

CONSEJOS PARA MANTENIMIENTO MENOR

LIMPIEZA DEL FILTRO DE AIRE

- El filtro de aire se encuentra debajo del tanque de combustible.
- Retire los asientos del piloto y del pasajero según el procedimiento.
- Retire los 2 tornillos del soporte delantero del tanque de combustible utilizando una llave Allen de 5 mm disponible en el kit de herramientas y retire el tornillo central utilizando una herramienta adecuada.

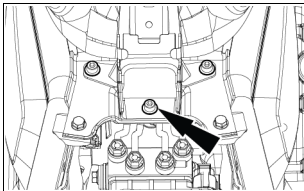

- Desconecte la manguera de flujo de combustible y el sensor del tanque de combustible.

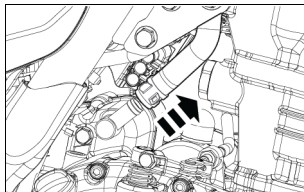

- Extraiga el tanque de combustible del marco hacia afuera.

CONSEJOS PARA MANTENIMIENTO MENOR

- Afloje y retire los 3 tornillos Allen de la tapa del filtro de aire utilizando una llave Allen de 4 mm disponible en el kit de herramientas.

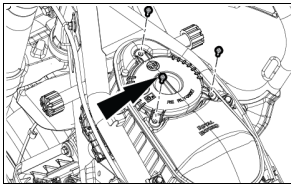

- Retire la tapa de la caja del filtro de aire.

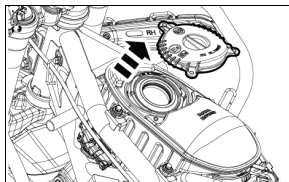

- Saque el elemento del filtro y revise si hay polvo, suciedad y partículas de aceite dentro de la caja del filtro de aire y límpielo con cuidado.

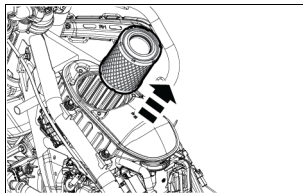

NOTA

No se recomienda el uso de aire comprimido a alta presión para limpiar el elemento del filtro de aire. El montaje del elemento del filtro de aire es en el orden inverso al proceso de desmontaje.

PRECAUCIONES PARA VIAJES LARGOS

VERIFICACIONES ANTES DEL INICIO DE UN VIAJE LARGO

- Haga el servicio de la motocicleta en un Centro de Servicio Autorizado de Royal Enfield.
- Asegúrese de que siempre haya suficiente cantidad de combustible en el tanque para el viaje planeado.
- Verifique y corrija la presión de los neumáticos si es necesario.

VERIFIQUE TODOS ESTOS ASPECTOS ANTES DE UN VIAJE LARGO

- Cualquier elemento de fijación suelto.
- Condición de los neumáticos.
- Nivel correcto de aceite de motor y nivel de refrigerante.
- Funcionamiento de todas las luces y del claxon.
- Tensión adecuada de la cadena de transmisión.
- Juego libre del cable del embrague.

ELEMENTOS A LLEVAR

- Kit de herramientas.
- Luz indicadora de dirección y fusible.
- Cables del acelerador y del embrague.
- Bujía, tapa de bujía y manguera de combustible.

AJUSTE DE LA SUSPENSIÓN TRASERA

- Coloque la motocicleta en el caballete central.
- Asegúrese de que la presión de los neumáticos esté en la especificación recomendada.
- Asegúrese de que los ajustadores estén libres de toda suciedad y escombros antes de ajustar; si tienen suciedad o escombros, límpielos adecuadamente antes de ajustar.

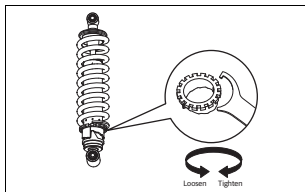

- El ajustador es un ajustador de 6 pasos y se mantiene en la posición del tercer escalón.

- Ajuste la precarga del amortiguador girando el ajustador en el sentido de las agujas del reloj usando una llave en C para aumentar la precarga.
- Ajuste la precarga del amortiguador girando en sentido antihorario usando la llave en C para disminuir la precarga (hasta llevarla a la posición del primer escalón).

NOTA

- Ajustar la suspensión requiere una llave en C. Recomendamos usar la llave en C que se proporciona en el kit de herramientas de su vehículo. Un tubo de extensión debe ser usado para propósitos de apalancamiento.
- El mejor ajuste de precarga del resorte se logra cuando se ajusta para el peso del piloto y el de cualquier equipaje y pasajero.

AJUSTE DE LA SUSPENSIÓN TRASERA

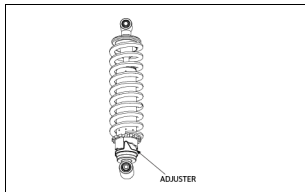

- Recomendamos aumentar la precarga y mantenerla en el último escalón para carga completa (condición de GVW), asegurando así un compromiso ideal entre manejo y estabilidad.

Condición	Carga Max de referencia	Suspensión ajuste de muesca	Presión de los neumáticos (psi)	
			Delantero	Trasero
Sin carga / Un solo ocupante / Solo el piloto	Basado en el peso del piloto	3ª	32	32
Cargado / Dos ocupantes / Piloto + Pasajero / Piloto + Pasajero + Accesorios/condición fuera de carretera	Hasta un máximo de 196 kg de carga útil (incluyendo el peso del piloto, el peso del pasajero y los accesorios)	6ª	32	32

PROCEDIMIENTO DE LAVADO

PRECAUCIONES

- Retire la llave de encendido y selle la ranura del barril de la llave de encendido usando cinta adhesiva.
- Por favor, retire el kit de herramientas y otros documentos relevantes que estén debajo del asiento del pasajero antes de proceder al lavado de la motocicleta.
- Cubra el tubo de escape, la bocina y los interruptores de control con bolsas de plástico adecuadas y átelas firmemente para evitar la entrada de agua.
- Lave la motocicleta solo cuando el motor esté en condición fría.
- No retire el panel lateral mientras lava para evitar la entrada de agua.
- Cepille el área del motor con un solvente no corrosivo recomendado para eliminar la suciedad o grasa.
- Use un chorro de agua a baja presión para limpiar.
- Nunca rocíe agua con mucha fuerza sobre el faro, velocímetro, luces intermitentes, bujes de las ruedas delanteras y traseras, conexiones eléctricas y cables, cables de control, bujía, batería, ECU ABS, ECU EMS, espejos laterales, vástago de la dirección, etc.
- No use lavadoras de alta presión o limpiadores a vapor cerca del sello del rodamiento de la dirección o del rodamiento de la dirección, sello de los rodamientos de las ruedas, pinzas de freno, entradas de aire y salidas de escape.
- No aplique solventes corrosivos en superficies pintadas o partes de goma.
- Use agua tibia y detergente suave en los componentes pintados para eliminar la suciedad, etc.
- Lave la motocicleta a fondo con agua limpia para eliminar el detergente.
- Nunca rocíe agua hacia la parte inferior del grupo de instrumentos directamente para evitar la entrada de agua a través de los orificios de ventilación.
- Si es posible, use aire comprimido y sople las partículas de agua de las áreas ocultas de la motocicleta, conexiones eléctricas, etc.

PROCEDIMIENTO DE LAVADO

- Una vez que la motocicleta se ha utilizado en condiciones salinas (es decir, durante el invierno en lugares donde se usa sal en la carretera) o cerca de áreas costeras, se recomienda lavar la motocicleta con agua fría después del paseo para evitar la acumulación de corrosión o herrumbre. Por favor, no use agua caliente para lavar, ya que puede dañar la motocicleta debido a la reacción química con la sal. Después del proceso de lavado, una vez que la motocicleta esté completamente seca, se recomienda aplicar spray anticorrosivo en todas las áreas metálicas y cromadas para proteger las partes de la corrosión.
- Se recomienda no aplicar el spray anticorrosivo en los discos de freno.
- No utilice gasolina, aceite de frenos u otros líquidos inflamables para limpiar o lavar piezas electrónicas.
- Las partes elegidas usando el configurador de motocicletas no deben lavarse con jabón o químicos, úselas solo con agua limpia.
- No deje llegar un chorro directo a los bordes de las calcomanías, partes eléctricas, juntas de acoples, caño de escape del silenciador, puntos de lubricación del radiador, como el kit de conos de la transmisión, el pedal de freno, los rodamientos de las ruedas, la cadena, la leva del freno y los bujes del brazo

giratorio, ya que deben ser lavados únicamente en forma de rocío (no en forma de chorro).

DESPUÉS DEL LAVADO

- Asegúrese de que la motocicleta esté completamente seca limpiándola con un paño absorbente suave, sin pelusa y limpio o con cuero de gamuza.
- Retire todas las cintas adhesivas.
- Lubrique los cables de control, los pivotes de los reposapiés, la pata de cabra, el caballete central, los enlaces de los frenos y el cambio de marchas, la cadena de transmisión, etc., con aceite lubricante.
- Pulir las superficies pintadas y cromadas utilizando cera pulidora automotriz recomendada.
- Arranque el motor y déjelo funcionar a velocidad de ralentí durante unos minutos para calentar el motor.
- Conduzca la motocicleta lentamente, aplique ambos frenos intermitentemente para secar el agua de las pastillas de freno.
- Limpie/limpie por completo las salpicaduras de agua en el interior del panel lateral izquierda y derecha derecha antes de guardar el kit de herramientas y otros documentos relevantes debajo del asiento del pasajero.

PRECAUCIONES PARA EL ALMACENAMIENTO

En caso de que su motocicleta no vaya a ser utilizada durante un mes o más, se deben tomar las siguientes precauciones.

- Haga que la motocicleta sea atendida a través de un Centro de Servicio Autorizado de Royal Enfield.
- Vacíe completamente el combustible del tanque de combustible y del sistema de inducción.
- Limpie la cadena de transmisión a fondo y aplique el lubricante para cadena recomendado por Royal Enfield.
- Limpie el exceso de lubricante después de 5 minutos de aplicación.
- Retire el fusible del circuito de carga de la caja de fusibles.
- Almacene la batería en un lugar fresco, seco y bien ventilado.
- Cubra el silenciador con bolsas adecuadas para evitar la entrada de humedad. Coloque la motocicleta en su caballete central.
- Aplique soluciones anticorrosivas en todas las partes metálicas. Tenga cuidado de no aplicar esta solución en partes cromadas, de goma o pintadas. Guarde la motocicleta en un área limpia y cubierta, libre de humedad y polvo.
- Para volver a usarla después del almacenamiento, es preferible preparar la motocicleta a través de un Centro de Servicio Autorizado de Royal Enfield para asegurar que la motocicleta se restaure a sus óptimas condiciones de funcionamiento.
- Si la motocicleta no se usa durante un mes o más tiempo, se aconseja desconectar los terminales de la batería y retirar la batería. Antes de volver a colocar la batería en la motocicleta, verifique que el voltaje de la batería esté dentro de las especificaciones; si no es así, recárguela en un taller de servicio autorizado o con un distribuidor de baterías.

SOLUCIÓN DE PROBLEMAS

A continuación, hemos enumerado algunas verificaciones básicas en caso de que su motocicleta no funcione. Si el problema no se soluciona después de estas verificaciones, es necesario que la motocicleta sea revisada por un Concesionario / Centro de Servicio Autorizado de Royal Enfield para corregir el problema y para asegurar un rendimiento sin problemas.

Síntoma	Observaciones	Chequear/Remedio
El motor no arranca	Si el interruptor de ignición/parada del motor está en APAGUE posición	ON el encendido
	Si hay un nivel de combustible inadecuado en el tanque de combustible	Llene de combustible hasta el nivel máximo
	Si las luces brillan poco/la bocina suena de forma débil	Batería débil o descargada/problema en el circuito de carga Contactar al centro de servicio autorizado
	Si el fusible está quemado	1. Reemplace el fusible por uno del mismo valor nominal 2. Contactar al centro de servicio autorizado si el problema persiste
	Problema de conexión con la bujía, la tapa, el cable de alta tensión.	Vuelva a conectar la bujía, la tapa y el cable de alta tensión.

SOLUCIÓN DE PROBLEMAS

Síntoma	Observaciones	Chequear/Remedio
El motor arranca pero el vehículo se APAGUE automáticamente al aplicar la primera marcha	El indicador de pata de cabra está encendido en el grupo de instrumentos	La pata de cabra debe estar levantada
El motor falla y funciona de manera errática/se detiene	Si hay alguna adulteración/agua en el combustible	Contactar al centro de servicio autorizado
	Si el motor está demasiado caliente	APAGUE el motor y déjelo enfriar
Poca aceleración	Si las RPM del motor aumentan de forma desproporcionada con respecto a la velocidad del vehículo	Ajuste el juego libre del embrague y contacte al centro de servicio autorizado
ABS (Sistema de Frenado Antibloqueo)	Si la luz del ABS permanece encendida continuamente	Contactar al centro de servicio autorizado

CUIDADO DEL MEDIO AMBIENTE

SEA UN PILOTO CONSCIENTE DEL MEDIO AMBIENTE

Has recorrido lugares hermosos en tu Royal Enfield. No te gustaría mantenerlos así? Aquí hay algunos consejos para ayudarte a conservar esos lugares intactos para que otros también puedan disfrutarlos:

DISPOSICIÓN DE PARTES/VEHÍCULOS AL FINAL DE SU VIDA ÚTIL

Mientras que tus residuos líquidos como el aceite del motor, el refrigerante y otros solventes de limpieza necesitan ser reemplazados regularmente, ¿qué pasa con ellos? Asegúrate de que no sean vertidos en el suelo o cuerpos de agua.

Debes almacenarlos en un contenedor y entregarlos a un agente de reciclaje autorizado por el gobierno, en caso de haberlo, o al Centro de Servicio RE.

En el caso de la batería, neumáticos, partes plásticas, partes eléctricas o electrónicas y el filtro de aceite, deben ser entregados únicamente a un agente de reciclado autorizado, en caso de haberlo, o al Centro de Servicio RE.

Los solventes o rociadores de limpieza que se utilicen para limpiar su motocicleta se deben desechar de forma ecológica.

En caso de que desee deshacerse su vehículo porque considera que ha alcanzado el final de su vida útil, por favor, entregue el vehículo únicamente a un centro de desguace de vehículos autorizado/registrado cercano o comuníquese con las autoridades locales para seguir el procedimiento correspondiente.

MANTENIMIENTO PERIÓDICO

El cronograma de mantenimiento detallado aquí te ayudará a mantener tu motocicleta Himalayan meticulosamente para obtener un servicio libre de problemas. El cronograma proporcionado aquí se basa en condiciones promedio de conducción e indica los kilómetros en los que se deben llevar a cabo inspecciones, ajustes, reemplazos y lubricaciones regulares. La frecuencia del mantenimiento debe acortarse dependiendo de la severidad de la condición de conducción o si la motocicleta se utiliza en un ambiente muy polvoriento. Contacta al Centro de Servicio Autorizado de Royal Enfield más cercano para obtener asesoramiento de expertos y llevar a cabo el mantenimiento requerido.

Número de serie	DESCRIPCIÓN	MANTENIMIENTO PERIÓDICO (Lo que ocurra primero)										
		0,5	5	10	15	20	25	30	35	40	45	50
	km (x 1.000)	0,5	5	10	15	20	25	30	35	40	45	50
	millas (x 1.000)	0,3	3	6	9	12	15	18	21	24	27	30
	Meses	1,5	6	12	18	24	30	36	42	48	54	60
1	Aceite de motor	R	I	R	I	R	I	R	I	R	I	R
		Revisar el nivel de aceite cada 1000 km (o antes si se requiere) y rellenar según sea necesario										
2	Filtro de aceite de motor	R		R		R		R		R		R
3	Holura de válvulas de admisión y escape			I&A		I&A				I&A		

MANTENIMIENTO PERIÓDICO

Número de serie	DESCRIPCIÓN	MANTENIMIENTO PERIÓDICO (Lo que ocurra primero)										
		0,5	5	10	15	20	25	30	35	40	45	50
	km (x 1.000)	0,3	3	6	9	12	15	18	21	24	27	30
	millas (x 1.000)	1,5	6	12	18	24	30	36	42	48	54	60
	Meses											
4	Bujía									R		
5	Plomo HT											
6	Manguera de goma, del filtro de aire al cuerpo de aceleración											
7	Manguera de goma, del colector de admisión/ adaptador											
8	Equipos de emisión evaporativa mangueras de goma											
9	Elemento del filtro de aire con O-tórica en la cubierta			R		R		R		R		R
		Limpiar/Reemplazar con más frecuencia si se opera en condiciones de polvo										
10	Tubo de ventilación debajo de la caja del filtro de aire											

MANTENIMIENTO PERIÓDICO

Número de serie	DESCRIPCIÓN	MANTENIMIENTO PERIÓDICO (Lo que ocurra primero)										
		0,5	5	10	15	20	25	30	35	40	45	50
	km (x 1.000)	0,5	5	10	15	20	25	30	35	40	45	50
	millas (x 1.000)	0,3	3	6	9	12	15	18	21	24	27	30
	Meses	1,5	6	12	18	24	30	36	42	48	54	60
11	Refrigerante							R				
		Verifique el nivel de refrigerante en el tanque de expansión cada 1000 km (o antes según sea necesario) y rellénelo según sea necesario										
12	Montaje de la bomba de combustible (debajo del tanque)											
13	Filtro de la bomba de combustible							R				
14	Cuerpo de aceleración	El cuerpo de aceleración debe ser retirado del vehículo y limpiado con un paño de microfibra seco. El uso de limpiadores para cuerpo de aceleración o cualquier solvente similar o líquidos a base de alcohol para la limpieza está estrictamente prohibido. La limpieza del cuerpo de aceleración cada 40000 km o 48 meses, lo que ocurra primero según se requiera.										

MANTENIMIENTO PERIÓDICO

Número de serie	DESCRIPCIÓN	MANTENIMIENTO PERIÓDICO (Lo que ocurra primero)										
		0,5	5	10	15	20	25	30	35	40	45	50
	km (x 1.000)	0,5	5	10	15	20	25	30	35	40	45	50
	millas (x 1.000)	0,3	3	6	9	12	15	18	21	24	27	30
	Meses	1,5	6	12	18	24	30	36	42	48	54	60
15	Juego libre de cable de embrague/palanca											
		Ajustar cada 1000 km (o antes si se requiere)										
16	Pivotes de la palanca de embrague y palanca de freno delantero	L	L	L	L	L	L	L	L	L	L	L
		Lubricar cada 1000 km (o antes si se requiere)										
17	Pastillas de freno - delanteras y traseras											
18	Líquido de frenos - delantero y trasero					R				R		
19	Pivote del pedal de freno trasero	L	L	L	L	L	L	L	L	L	L	L
20	Manguera de freno y perno banjo - delantero y trasero											
21	Movimiento de la dirección											

MANTENIMIENTO PERIÓDICO

Número de serie	DESCRIPCIÓN	MANTENIMIENTO PERIÓDICO (Lo que ocurra primero)										
		0,5	5	10	15	20	25	30	35	40	45	50
	km (x 1.000)	0,5	5	10	15	20	25	30	35	40	45	50
	millas (x 1.000)	0,3	3	6	9	12	15	18	21	24	27	30
	Meses	1,5	6	12	18	24	30	36	42	48	54	60
22	Cadena de transmisión de la rueda trasera											
		Limpieza, lubricación y ajuste cada 500 km (o antes si es necesario), o después de rodar en condiciones húmedas/ polvorientas/embarradas.										
23	Gomas del amortiguador de la rueda trasera											
24	Terminales de la batería (aplicar vaselina)											
25	Apretar el ojal del cable de tierra											
26	Patrón de desgaste de los neumáticos delantero y trasero											
27	Pivotes de la pata de cabra lateral y del caballete central	L	L	L	L	L	L	L	L	L	L	L
28	Pivotes de los estribos del conductor y del pasajero	L	L	L	L	L	L	L	L	L	L	L

MANTENIMIENTO PERIÓDICO

Número de serie	DESCRIPCIÓN	MANTENIMIENTO PERIÓDICO (Lo que ocurra primero)										
		0,5	5	10	15	20	25	30	35	40	45	50
	km (x 1.000)	0,5	5	10	15	20	25	30	35	40	45	50
	millas (x 1.000)	0,3	3	6	9	12	15	18	21	24	27	30
	Meses	1,5	6	12	18	24	30	36	42	48	54	60
29	Soporte del motor, Brazo oscilante, Eje de las ruedas delanteras y traseras, Tornillos de sujeción del vástago de la dirección, Tornillos de montaje del subchasis trasero, Vinculación trasera	I	I	I	I	I	I	I	I	I	I	I
30	Apriete de los radios y verificación del alabeo/desviación de las llantas	I	I	I	I	I	I	I	I	I	I	I

A: Ajuste C: Limpiar I: Inspeccionar (Limpiar, Ajustar, Lubricar o reemplazar si es necesario) L: Lubricar R: Reemplazar

NOTA

Para el mantenimiento después de 50.000 km (31068,56 millas), por favor repita la misma frecuencia especificada anteriormente, en consulta con un Concesionario/Centro de Servicio Autorizado de Royal Enfield.

TÉRMINOS Y CONDICIONES DE LA GARANTÍA

Las motocicletas Royal Enfield se fabrican siguiendo las mejores prácticas de calidad con respecto al material y la mano de obra. Royal Enfield (RE) garantiza que su motocicleta está libre de defectos de fábrica y material bajo uso normal sujeto a las siguientes condiciones.

1. La garantía estará en vigor hasta el vencimiento de un período de 36 meses desde la entrega física de la motocicleta al primer cliente y a cualquier propietario posterior por el resto del período restante, hasta el vencimiento de 36 meses desde la entrega física al primer cliente de la motocicleta.
2. Para hacer uso de los beneficios de la garantía por parte del segundo o subsiguiente propietario el segundo o subsiguiente propietario deberá informar al Centro de Servicio Royal Enfield más cercano sobre la compra de la motocicleta y deberá completar los detalles requeridos en el formulario solicitado por Royal Enfield.
3. La garantía solo será aplicable si todos los servicios se utilizan en los intervalos de períodos/kilómetros respectivos según el programa en el manual del propietario del distribuidor/centro de servicio autorizado de RE.
4. Durante el período de garantía, las obligaciones de Royal Enfield estarán limitadas a reparar/reemplazar pieza(s) de la motocicleta de forma gratuita solo si se considera que, al examinarse, la(s) pieza(s) tienen un defecto de fábrica. Las piezas defectuosas que hayan sido reemplazadas serán propiedad de RE.
5. Los consumibles, como aceite, filtro de aceite, combustible, etc. utilizados durante la reparación/reemplazo por garantía no están cubiertos y están a cargo del cliente.

TÉRMINOS Y CONDICIONES DE LA GARANTÍA

6. Las reclamaciones sobre artículos de propiedad como neumáticos, bujías, baterías, etc., deben ser asumidas directamente por el cliente con el fabricante respectivo o sus agentes autorizados en el área. RE no será responsable de ninguna manera de reemplazarlos a través de sus distribuidores. No obstante, RE ayudará a remitir dichas alegaciones al fabricante respectivo.
7. La garantía no se aplicará a:
 - (a) Envejecimiento normal, deterioro u oxidación de partes cromadas, capa de pintura, partes de caucho, artículos blandos, artículos de vidrio, partes plásticas etc.
 - (b) Componentes como filtro de aceite, elemento de papel de filtro de aceite, cables de control, pastillas de freno, discos de embrague, cadena de transmisión y conjunto de piñones, arandelas de rodadura a bolas, equipo eléctrico, cableado. que están sujetos al desgaste por uso normal.
 - (c) Fallas ocurridas por el uso de lubricantes o combustibles no recomendados o nivel inapropiado.
 - (d) Daños debidos al uso de piezas no originales, falta de mantenimiento adecuado, hábitos de conducción incorrectos.
 - (e) Daños a las piezas del sistema de manejo del motor (como ECU, cuerpo de mariposa, sensores, etc.) debido a la alteración que afecte el desempeño de la motocicleta.
 - (f) Piezas dañadas debido a accidentes, choques, abuso, etc.
 - (g) Irregularidades no reconocidas que afectan la calidad o funcionamiento de la motocicleta, como vibraciones, pérdida de aceite, decoloración de tubo de escape, tubo doblado, silenciador, amortiguación suave o dura, etc.
 - (h) La garantía no es aplicable a la decoloración del tubo de escape y el silenciador, ya que es un proceso natural que se produce durante el uso.

TÉRMINOS Y CONDICIONES DE LA GARANTÍA

- (i) Defectos que surjan del ajuste de cargas eléctricas adicionales o no autorizadas.
 - (j) Motocicleta llevada a mantenimiento o reparada en centros de servicio no autorizados.
 - (k) Motocicleta utilizada para competencias/carreras/tramos, etc.
 - (l) Falla de componentes eléctricos como bombillas, fusibles, etc., y componentes electrónicos incluyendo ECU debido a reparaciones por soldadura.
 - (m) Si se encuentran marcas de soldadura/perforación/alteración en la motocicleta en alguna parte del chasis.
 - (n) Operaciones de mantenimiento normal como ajuste de frenos, limpieza del sistema de combustible, puesta a punto del motor y otros ajustes.
 - (o) Oxidación de elementos pulidos, cubiertos de pintura o polvo, etc.
 - (p) Todo daño que resulte de un desastre natural, como terremoto, incendio, inundación, etc.
8. Utilice solo piezas y accesorios aprobados por Royal Enfield. El uso de determinadas piezas de fabricante anulará la garantía de su nueva motocicleta.
9. RE se reserva el derecho de decidir finalmente sobre todas las reclamaciones de garantía.
10. RE se reserva el derecho de hacer cambios en el diseño de la motocicleta sin ninguna obligación de instalar estos cambios en motocicletas previamente suministradas.

GARANTÍA DE EMISIONES

Royal Enfield certifica que la siguiente garantía es aplicable a aquellos componentes responsables de afectar la emisión de gases contaminantes en su rango de motocicleta, en el uso normal al que pueda estar sujeto.

Esta garantía de emisiones es válida durante 30.000 km/3 años a partir de la fecha de la primera venta, lo que ocurra antes, al primer cliente y es adicional y paralela a la política de garantía, las condiciones y las obligaciones establecidas en el Manual del propietario.

Royal Enfield garantiza además que si al ser examinada por su centro de servicio Royal Enfield autorizado, la motocicleta no cumple con las normas de emisión especificadas, entonces el Centro de Servicio Autorizado tomara las medidas correctivas necesarias y, a su sola discreción, reparara o reemplazara gratuitamente los componentes del sistema de control de emisiones para cumplir con las normas de emisión requeridas.

El método o métodos de examen para determinar las condiciones de garantía de los componentes relacionados con la garantía de emisiones quedará bajo el exclusivo criterio de Royal Enfield y/o de nuestro Centro de Servicio Autorizado y los resultados de dicho examen serán definitivos y vinculantes. Si está en evaluación y no se establecen las condiciones de la garantía de las partes, Royal Enfield tendrá el derecho de cobrar todo o parte del costo de esta evaluación al cliente, además del costo de los componentes.

En caso de aceptación de los componentes bajo la garantía de emisiones, Royal Enfield reemplazara gratuitamente los componentes según sea necesario. Sin embargo, los consumibles como combustible, lubricantes, solventes, etc. serán cobrados al cliente de acuerdo a los valores reales.

GARANTÍA DE EMISIONES

En caso de que alguno de los componentes cubiertos por la garantía de emisiones o las piezas asociadas no sea reemplazables de forma independiente. Royal Enfield tendrá la facultad de sustituir todo el conjunto o partes del conjunto mediante las reparaciones adecuadas.

Royal Enfield se reserva el derecho de llevar a cabo las reparaciones consecuentes necesarias en la motocicleta o de sustituir cualquier pieza, además de la reparación o sustitución de los componentes cubiertos por la garantía de emisiones, para establecer el cumplimiento de las normas de emisiones en uso. Dichas reparaciones/sustituciones correrán a cargo del cliente.

Todas las piezas retiradas para su sustitución en garantía pasaran a ser propiedad de Royal Enfield.

Royal Enfield no será responsable del costo de transporte de la motocicleta al Centro de Servicio Autorizado más cercano o de cualquier pérdida debida a la no disponibilidad de la motocicleta durante el período de examen y reparación por parte de Royal Enfield y/o su Centro de Servicio Autorizado.

Royal Enfield no será responsable de las sanciones que puedan imponer las autoridades legales por el incumplimiento de las normas de emisiones en uso.

El coste incurrido para comprobar las emisiones de la motocicleta tendrá que ser asumido por el cliente.

La garantía de emisiones será aplicable independientemente del cambio de propiedad de la motocicleta siempre que se cumplan todas las condiciones establecidas en este documento desde la fecha de venta original de la motocicleta.

GARANTÍA DE EMISIONES

LA GARANTÍA SE APLICARÁ SI EL CLIENTE

- Respetar todas las instrucciones importantes y cualquier otra precaución indicada en el manual del propietario.
- Utilizar en cualquier circunstancia los lubricantes y el combustible recomendados por Royal Enfield.
- Obtener y realizar periódicamente mantenimiento de acuerdo con las pautas de Royal Enfield e ingresar los detalles en el libro de registro.
- Acérquese inmediatamente al Centro de Servicio/Vendedor Autorizado RE al descubrir una falla en el cumplimiento de las normativas de emisión a pesar de haber hecho mantenimiento y utilizado la motocicleta según las instrucciones dadas en el manual del propietario y habiendo llevado a cabo dichas reparaciones y ajustes según sean requeridos en busca de lograr dicho cumplimiento.
- Es necesario portar el certificado emitido por un ente de control que indique la contaminación.
- Producir el manual del propietario y el libro de registro para obtener detalles de verificación.
- Producir recibos que cubren el mantenimiento de la motocicleta se especifica en el manual del propietario a partir de la fecha de compra original de la motocicleta.
- Producir certificado válido de Seguro y Certificado de Registro RTO (Libro R.C.).

GARANTÍA DE EMISIONES

LA GARANTÍA DE EMISIONES NO SERÁ APLICABLE SI

- No se presenta un certificado válido de "Contaminación bajo control".
- La motocicleta no ha sido revisada por un Distribuidor Autorizado RE/Centro de Servicio según el programa de servicio descrito en la tabla de mantenimiento.
- La motocicleta ha sido sometida a un uso anormal, abuso, negligencia y mantenimiento inadecuado o ha sufrido un accidente.
- Se han utilizado piezas de recambio no especificadas y aprobadas por Royal Enfield.
- La motocicleta, o partes de la misma, han sido alteradas, manipuladas o modificadas o sustituidas de forma no autorizada.
- El cuentakilómetros no funciona o el cuentakilómetros y/o su lectura ha sido modificada/manipulada, de manera que no se puede determinar fácilmente la distancia real recorrida.
- La motocicleta ha sido utilizada para competiciones, carreras y rallies o con el propósito de establecer récords.
- Si, al ser examinada por Royal Enfield o por su Concesionario Autorizado/Centro de Servicio, la motocicleta muestra que se ha violado alguna de las condiciones estipuladas en el manual del propietario con respecto al uso y mantenimiento.
- La motocicleta ha funcionado con combustible adulterado/con plomo o con lubricantes distintos a los especificados por Royal Enfield.

GARANTÍA DE EMISIONES

- Los componentes relacionados con las emisiones son manipulados.
- No se presentan todas las facturas y comprobantes relacionados con el servicio y las piezas en los que se haya incurrido durante la vigencia de la garantía de emisiones.
- No se anotan en el libro de registro todas las actividades de mantenimiento llevadas a cabo en la motocicleta durante la vigencia de la garantía de emisiones.

CONSEJOS PARA CUMPLIR CON LA LEY

- Haga siempre que su motocicleta cumpla con la normativa de emisiones a través de un centro de verificación de emisiones autorizado.
- Lleve siempre consigo un certificado valido de «Contaminación bajo control», si corresponde a nivel legal.

CONSEJOS PARA REDUCIR LA CONTAMINACIÓN

- Asegúrese de que el mantenimiento periódico se lleva a cabo según lo estipulado en el manual del propietario a través de un centro de servicio Royal Enfield autorizado.
- Utilice únicamente gasolina sin plomo de surtidores de combustible reconocidos.
- Asegúrese de que el combustible utilizado no esté adulterado.
- Utilice la bujía correcta según lo recomendado en el manual del propietario.
- Utilice lubricantes según las recomendaciones dadas sobre la calificación/marca en el manual del propietario.

GARANTÍA DEL SISTEMA DE CONTROL DE EMISIONES POR EVAPORACIÓN

La siguiente garantía se aplica al sistema de control de emisiones por evaporación.

Royal Enfield Motors garantiza al primer propietario y a cada propietario subsiguiente, que esta motocicleta está diseñada y construida de tal manera que se ajuste, al momento de la venta, con las regulaciones aplicables especificadas y que las partes relacionadas con el sistema de control de emisiones por evaporación instaladas en esta motocicleta están libres de defectos en materiales y mano de obra que puedan hacer que esta motocicleta no cumpla con las regulaciones aplicables durante un período de 24 meses desde la fecha del primer uso de la motocicleta. El período de garantía comenzará ya sea en la fecha en que la motocicleta sea entregada al primer comprador minorista o desde la fecha en que la motocicleta se utilice como demostración o como una motocicleta de exhibición y/o de prueba.

LO SIGUIENTE NO ESTÁ CUBIERTO POR LA GARANTÍA DEL SISTEMA DE CONTROL DE EMISIONES POR EVAPORACIÓN

1. Fallos que puedan surgir como resultado de mal uso, alteraciones, accidentes o no realizar el mantenimiento de rutina, como se especifica en el manual del propietario.
2. Reemplazar, remover o modificar cualquier parte del Sistema de Control de Emisiones por Evaporación (compuesto por el tanque de combustible, la tapa del tanque de combustible, el canister, la válvula de purga, el cuerpo de aceleración, las mangueras de vapor, las mangueras de combustible y los conectores de mangueras) con partes que no estén certificadas por Royal Enfield.
3. Pérdida de tiempo, inconvenientes, pérdida del uso de la motocicleta o cualquier otra pérdida consecuente o daños.
4. Cualquier motocicleta en la que se haya alterado el ODO metro o el cable del velocímetro haya sido desconectado por cualquier razón o esté roto y no haya sido reemplazado de inmediato, debido a lo cual no se pueda determinar la distancia exacta recorrida.
5. Envejecimiento normal de partes como las mangueras de combustible, mangueras de vapor, juntas y componentes de goma.

RECOMENDACIONES PARA EL MANTENIMIENTO REQUERIDO

Se recomienda que el mantenimiento de rutina de la motocicleta se lleve a cabo a intervalos especificados y cualquier mantenimiento a los sistemas de control de emisiones por evaporación solo debe ser realizado por un Centro de Servicio Autorizado de Royal Enfield y utilizando solo repuestos originales de Royal Enfield.

HOMOLOGACIÓN DEL TIPO DE RADIO

TABLERO TRIPPER

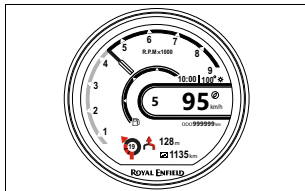

ARGENTINA



RAMATEL
H-30634

Máx. Potencia de RF: 7,9 dBm y Rango de frecuencia de operación:
de 2412 a 2472 MHz

Por la presente, **Visteon Corporation** declara que el equipo de radio
tipo **REIC GEN 1** está conforme con la Directiva 2014/53/UE. El texto
completo de la declaración de conformidad de la EU está disponible
en la siguiente dirección de internet: www.visteondocs.com.

REGISTRO DE SERVICIO/MANTENIMIENTO

Número de serie	Tipo de servicio	Programación	Fecha	Número de orden de trabajo	km	Código del concesionario	Detalles breves del servicio

DIAGRAMA DE CABLEADO

AVISO LEGAL

Se recomienda que la reparación del circuito de cableado y cualquier otro trabajo eléctrico se realicen únicamente por un Centro de Servicio Autorizado de Royal Enfield, ya que no atenerse a esto puede causar daños en los sistemas eléctricos y anular la garantía del producto.



NOTAS

ROYAL ENFIELD

ROYALENFIELD.COM

Part No. RAM00827/A



Edition: 17th June 2024